

© **Barbas BV**

Ni el presente documento ni ninguna parte del mismo puede reproducirse, almacenarse en un sistema de recuperación o transmitirse, del modo o forma que sea, ya sea electrónica, mecánica, mediante fotocopiado, grabación, o de cualquier otro modo, sin la previa autorización por escrito de Barbas BV. Este documento puede contener imprecisiones técnicas o errores tipográficos. Barbas BV se reserva el derecho a revisar este documento periódicamente, así como el contenido del mismo.

Información de contacto

Barbas BV

Hallenstraat 17, 5531 AB Bladel, Holanda

E-mail: info@barbas.com

www.barbas.com

Sumario

1	Acerca de este documento.....	5
2	Cómo trabajar con este documento.....	6
2.1	Advertencias y precauciones empleadas en este documento.....	6
2.2	Documentación relacionada.....	6
3	Descripción.....	7
3.1	Uso previsto.....	7
3.2	Vista general de Barbas Wi-Fi Box 3	7
3.3	Indicación LED	8
4	Requisitos.....	9
4.1	Router Wi-Fi.....	9
4.2	Receptor.....	9
4.3	Mando	9
4.4	Dispositivo móvil.....	9
5	Instalación de la Caja Wi-Fi 3.....	10
6	Descripción de símbolos de la aplicación.....	11
6.1	Símbolos - Generales.....	11
6.2	Símbolos - Advertencias.....	12
6.3	Símbolos - Menú.....	12
6.4	Símbolos - Configuración.....	13
6.5	Símbolos - Opciones de funcionamiento.....	14
7	Configuración inicial de la aplicación	15
7.1	Descarga de la aplicación Barbas.....	16
7.2	Wi-Fi.....	16
7.3	Permisos.....	17
7.4	Selección del idioma y los permisos.....	17
7.5	Términos y condiciones.....	18
7.6	Añadir chimenea.....	18
7.7	Añadir la Barbas Caja Wi-Fi de la chimenea de gas.....	19
7.8	Configuración.....	25
7.9	Configuración de la aplicación - Configurar temperatura y hora.....	26
7.10	Añadir una chimenea de gas adicional.....	27
7.11	Eliminar una chimenea de gas.....	27
7.12	Configuración del aparato.....	28

8	Funcionamiento de la chimenea.....	31
8.1	ON / OFF.....	32
8.2	Modalidad manual.....	34
8.3	Modalidad de programación.....	35
8.4	Modo termostático.....	36
8.5	Modalidad ECO.....	36
8.6	Luz.....	37
8.7	Ventilador.....	37
8.8	Temporizador.....	38
8.9	2º quemador.....	38
9	Asistencia.....	39
10	Preguntas frecuentes.....	40
11	Solución de problemas.....	41
11.1	Posibles problemas y soluciones.....	41
11.2	Códigos de error.....	43
11.3	Restablecimiento de la Barbas Wi-Fi Box 3.....	48
12	Datos técnicos.....	49
13	Condiciones de la garantía.....	50

1 Acerca de este documento

Este documento muestra la información necesaria para realizar estas tareas en la Barbas Wi-Fi Box 3 en combinación con la Aplicación para chimeneas Barbas Gas:

- Instalación
- Funcionamiento

Este documento es una parte esencial de su aparato. Léalo detenidamente antes de trabajar en este. Consérvelo en un lugar seguro.

Las instrucciones originales del documento están en inglés. Las versiones en otros idiomas del documento son traducciones de las instrucciones originales. No siempre es posible proporcionar una ilustración detallada de cada elemento del equipo. Las ilustraciones tienen únicamente un carácter instructivo. Las capturas de pantalla de la Aplicación para chimeneas Barbas Gas son de un teléfono inteligente. Las capturas de pantalla de la Aplicación para chimeneas Barbas Gas en otros dispositivos móviles pueden diferir.

2 Cómo trabajar con este documento

1. Familiarícese con la estructura y el contenido del documento.
2. Asegúrese de entender todas las instrucciones.
3. Realice los procedimientos por completo y en la secuencia dada.

2.1 Advertencias y precauciones empleadas en este documento

Advertencia



Si no respeta estas instrucciones, existe un riesgo de lesiones personales o incluso la muerte.

Precaución

Si no respeta estas instrucciones, existe un riesgo de daños en el aparato o en la instalación, así como daños materiales.

Nota

Una nota muestra información adicional.

Símbolo	Descripción
	Señal visual de que hay un riesgo
	Señal visual de que hay un aviso

2.2 Documentación relacionada

Todos los documentos que pertenecen al aparato de gas Barbas.

- Libro de instrucciones
- Manual de preparación
- Manual de instalación y mantenimiento
- Manual del usuario
- Instrucciones de montaje para el sistema de canalización concéntrica

3 Descripción

3.1 Uso previsto

La Barbas Wi-Fi Box 3 se ha diseñado para su uso en interior en combinación con un aparato de gas Barbas o Bellfires y con la Aplicación para chimeneas Barbas Gas en combinación con un terminal. No lo use para otros fines.

3.2 Vista general de Barbas Wi-Fi Box 3

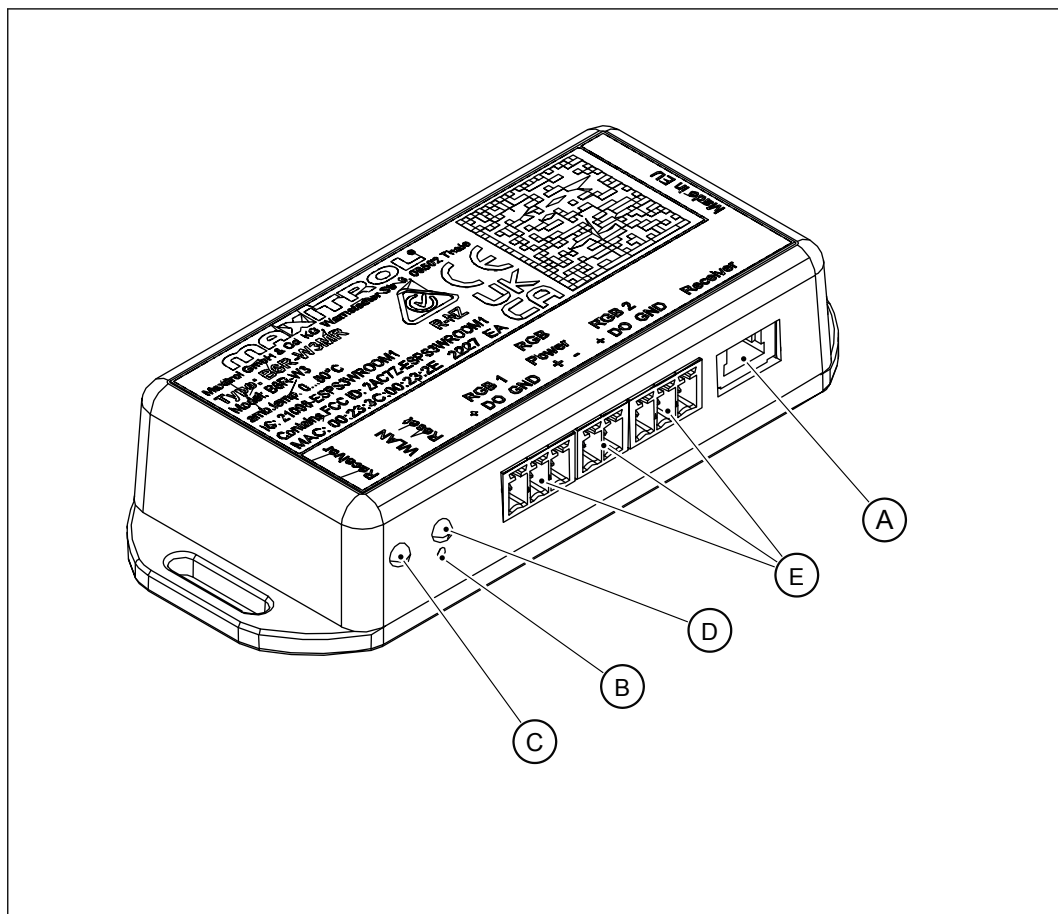

	Elemento	Descripción
A	Conector	Conector para el cable al receptor
B	Botón de restablecimiento	Restablecimiento de la Barbas Wi-Fi Box 3. Utilice un clip para pulsar el botón.
C	LED 1	Muestra el estado de la conexión al receptor
D	LED 2	Muestra el estado de la conexión Wi-Fi
E	RGB 1-3	Conexiones LED. No en uso



Advertencia: Los aparatos de gas Barbas no admiten la iluminación LED interna. No está permitido instalar ningún tipo de luces LED en el aparato. En caso de no respetarse, pueden producirse daños en el aparato.

3.3 Indicación LED

La Barbas Wi-Fi Box 3 tiene dos LED con colores rojo/verde/azul.

	Elemento	Descripción
LED 1	Verde	Conectada al receptor
	Rojo	No conectada al receptor
	Apagado	Modalidad de Standby. No hay suministro de alimentación
LED 2	Verde	Conectada a la red doméstica (router)
	Azul/verde intermitente	Se ha detectado una red Wi-Fi
	Rojo	No conectada a la red doméstica (router)
	Apagado	Modalidad de Standby activa o no hay suministro de alimentación

4 Requisitos

4.1 Router Wi-Fi

Requisitos mínimos del router Wi-Fi:

- Compatible con IEEE 802.11n/g/b
- Cifrado WPA2
- Radiofrecuencia: 2,4 GHz
- Canal automático inalámbrico: Búsqueda automática de un canal de radio Wi-Fi sin interferencias
- Compatible con el User Datagram Protocol (UDP)
- Conexión a mDNS necesaria para garantizar el funcionamiento de Easy Commission Process.

Si el router Wi-Fi forma parte de una red comercial, o si el router es aplicable para su uso en una red comercial, el User Datagram Protocol (UDP) o la transmisión deben estar habilitados. Consulte el manual del router.



Nota:

Al final del procedimiento de instalación, pueden restaurarse los ajustes iniciales del router, en caso necesario.

4.2 Receptor

- Receptor Maxitrol (Symax-2). Este tipo puede reconocerse por el adhesivo azul o blanco que lleva. Contacte con su distribuidor si tiene un receptor con un adhesivo verde (Symax-1) o un adhesivo plateado (GV60).
- El receptor (Symax-2) recibe alimentación (6 V CC) del módulo V de luz/ventilador. Utilice un adaptador de red Maxitrol 6 V CC si no hay un módulo V en el aparato.
- El receptor Maxitrol (Symax-2) suministra la alimentación (6V CC) a la Barbas Wi-Fi Box 3.
- Las pilas del receptor no pueden proporcionar suficiente alimentación a la Barbas Wi-Fi Box 3.

4.3 Mando

La Barbas Wi-Fi Box 3 funciona únicamente con el mando Maxitrol (Symax-2) de 8 o 10 botones que tiene fijado un adhesivo azul o blanco.

Contacte con su distribuidor si tiene un mando con un adhesivo negro (Symax-1) o con un adhesivo plateado (GV60).

4.4 Dispositivo móvil

- Tableta o teléfono inteligente con IOS 10.0 / Android 10.0 o superior.
- Conexión Wi-Fi activada.
- Conexión Bluetooth activada.

5 Instalación de la Caja Wi-Fi 3



1. Asegúrese de que tiene un receptor Maxitrol (Symax-2) y un mando Maxitrol (Symax-2) (8 o 10 botones). Ambos pueden reconocerse por el adhesivo azul o blanco. En caso contrario, contacte con su distribuidor.
2. Conecte el cable tetrafililar en el conector marcado **'SI'** del receptor.
3. Conecte el otro lado del cable tetrafililar en el conector marcado **'receiver'** de la Barbas Wi-Fi Box 3
4. Asegúrese de que el LED 1 esté verde. En caso contrario, compruebe la conexión al receptor.

6 Descripción de símbolos de la aplicación



6.1 Símbolos - Generales

Símbolo	Función	Descripción
	Inicio	Va a la pantalla de inicio del aparato o aparatos.
	Configuración	Va al menú de configuración: <ul style="list-style-type: none"> • Nombre e icono • Visibilidad de la función • Información del sistema
	Asistencia	Va a la asistencia: <ul style="list-style-type: none"> • Páginas de asistencia con información sobre las funciones operativas. • Información de contacto
	Menú	Va al menú: <ul style="list-style-type: none"> • Añadir o eliminar un aparato a la aplicación • Unidad de temperatura e indicación de hora
 	ON / OFF	Iniciar o parar el aparato.
 	Encendido	Inicia o para las funciones operativas: <ul style="list-style-type: none"> • Luz (cuando está presente) • Configurar programas
 	Activar / Desactivar	Activa o desactiva las funciones operativas.



6.2 Símbolos - Advertencias

Símbolo	Función	Descripción
	Mensaje de error	Se ha detectado un error. No es posible continuar con la configuración. Solucione el problema como se indica en la pantalla emergente.
	Mensaje de error	Se ha detectado un error en el funcionamiento de la chimenea de gas. Solucione el problema como se indica en la pantalla emergente.
	Precaución	Se ha detectado un solapamiento en el programa semanal. Asegúrese de que no haya solapamientos en ninguno de los programas configurados.



6.3 Símbolos - Menú

Símbolo	Función	Descripción
	Añadir dispositivo	Añadir una chimenea de gas Barbas adicional (dispositivo) a la pantalla de inicio de la aplicación. Se pueden añadir hasta 8 chimeneas. Todas las chimeneas añadidas tienen las mismas opciones de funcionamiento.
	Eliminar dispositivo	Eliminar una chimenea de gas de la pantalla principal de la aplicación.
	Configuración de la aplicación	Configurar: <ul style="list-style-type: none"> • Unidad de temperatura °C . o °F. • Indicación de hora 24h o 12h • Idioma

6.4 Símbolos - Configuración

Símbolo	Función	Descripción
	Nombre e icono	Muestra el nombre y el icono de la chimenea de gas. Aquí también puede cambiar el nombre y el icono de la chimenea.
	Visibilidad de la función	Muestra las funciones visibles en la pantalla de control de la aplicación para la chimenea.
	Información del sistema	Muestra la <ul style="list-style-type: none"> • Intensidad de la señal (router/caja Wi-Fi) • Versión de la caja Wi-Fi • Versión del receptor • Versión del mando • Versión de la aplicación • Fecha y hora

6.5 Símbolos - Opciones de funcionamiento

Símbolo	Función	Descripción
	Modalidad manual	Ajuste manual de la altura de llama.
	Modalidad de programación	Configurar la hora y la temperatura en un máximo de 8 programas definidos por el usuario.
	Modalidad termostática	Ajuste automático de la salida de calor en función de la temperatura ambiente definida y la temperatura ambiente medida.
	Modalidad ECO	Varía la altura de la llama automáticamente de acuerdo con uno de los tres ciclos preconfigurados disponibles. La temperatura ambiente máxima se puede configurar según sus preferencias.
	Luz (opcional)	Funcionamiento de las luces (opcionales)
	Ventilador (opcional)	Funcionamiento del ventilador de convección (opcional).
	Temporizador	Configuración del periodo de tiempo antes de que el aparato se apague.
	Función del 2º quemador (AUX)	Cambio entre quemador simple o doble (solo para aparatos con quemador doble).

7 Configuración inicial de la aplicación



Nota: Las capturas de pantalla que aparecen este manual son para un teléfono inteligente. La pantalla de Aplicación para chimeneas Barbas Gas en otro dispositivo móvil puede tener algunos detalles diferentes. La funcionalidad y el uso es el mismo que se describe en este manual.



Nota: Asegúrese de que:

- La red doméstica esté disponible.
- La SSID del router Wi-Fi no esté oculta.
- Está dentro del alcance de la señal de Wi-Fi de la red doméstica.
- El router Wi-Fi sea compatible con Use Datagram Protocol (UDP).



Nota: Asegúrese de que:

- la Barbas Wi-Fi Box 3 esté conectada al receptor y que el LED 1 esté verde.
- El Wi-Fi y el Bluetooth estén activados en la configuración de su dispositivo móvil.
- dispone del nombre SSID y la contraseña de su router Wi-Fi. Normalmente estos se encuentran en un adhesivo en el router.

Realice todos los procedimientos indicados en esta sección.

7.1 Descarga de la aplicación Barbas

Para descargar la Aplicación para chimeneas Barbas Gas busque "**Barbas**" en Apple App Store o en Google Play.



7.2 Wi-Fi

Asegúrese de que su red doméstica Wi-Fi está conectada con su dispositivo móvil **ANTES** de iniciar la Aplicación para chimeneas Barbas Gas.

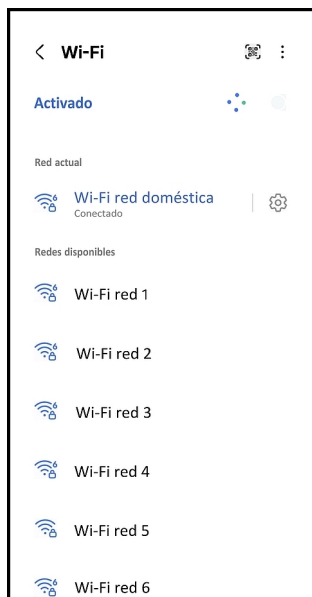

7.3 Permisos

1. Inicie la Aplicación para chimeneas Barbas Gas.
2. Toque el botón "Permitir" para conectar a los dispositivos bluetooth.
3. Toque "Permitir una vez" o "Permitir mientras se usa la aplicación", para conceder el permiso de ubicación y encontrar el nombre SSID del router Wi-Fi doméstico.



7.4 Selección del idioma y los permisos

1. Seleccione el idioma.
2. Toque el botón "Siguiete" para continuar.
3. Seleccione Permisos.
4. Toque el botón "Siguiete" para continuar.



7.5 Términos y condiciones

1. Lea los Términos y condiciones.
2. Toque el botón "Aceptar" para continuar.

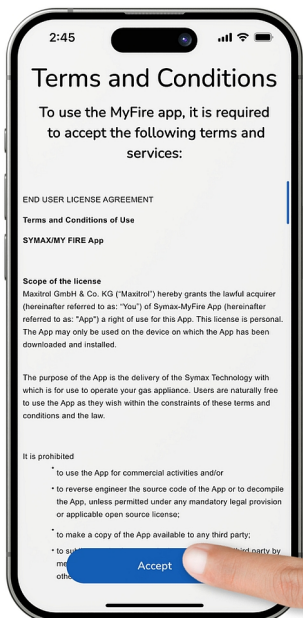

7.6 Añadir chimenea

1. Toque el botón "Añadir chimenea" para continuar.

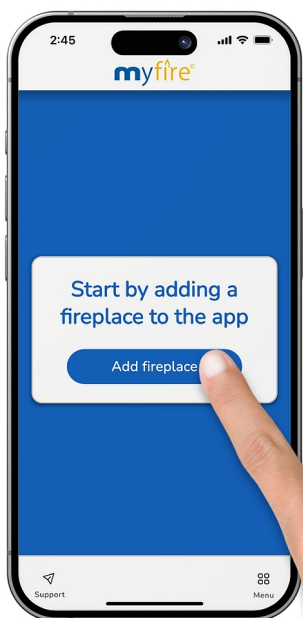

7.7

Añadir la Barbas Caja Wi-Fi de la chimenea de gas

Asegúrese de que la Caja Wi-Fi se haya instalado correctamente en la chimenea de gas.





Nota:

Tenga en cuenta que se han utilizado diversos modelos de Barbas Caja Wi-Fi en los últimos años. En función del modelo de Barbas Caja Wi-Fi, existe un proceso de conexión específico.

Busque en la Caja Wi-Fi para conocer la descripción del modelo.

Modelo Barbas Caja Wi-Fi	Descripción del modelo Maxitrol	Producción Años	Aplicación - Wi-Fi - Caja Wi-Fi Proceso de conexión
Barbas Caja Wi-Fi 3 (V3)	B6R-W3BE	2023 -	Proceso de conexión V3
Barbas Caja Wi-Fi 2 (V2)	B6R-W2BE	2019 - 2023	Proceso de conexión V1/V2
Barbas Caja Wi-Fi (1) (V1)	B6R-WBE	2017 - 2019	Proceso de conexión V1/V2

Proceso de conexión de Barbas Caja Wi-Fi 3 (B6R-W3BE)(V3)

1. Toque el botón "Permitir" para encontrar dispositivos en las redes locales.
2. Toque el botón “ /  ” para conectarse a la chimenea de gas si tiene una Caja Wi-Fi 3.



Nota: Esta red no puede ser una red de invitados o una red con políticas de bloqueo.

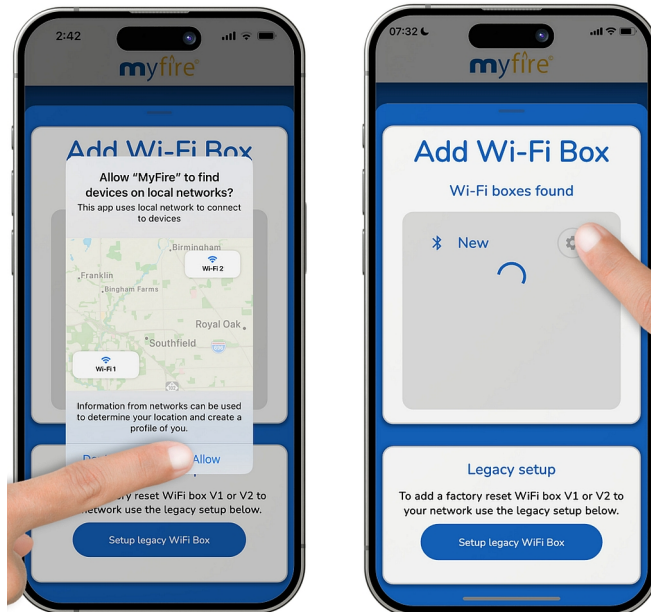

1. Toque el botón "Introduzca su contraseña Wi-Fi" para introducir su contraseña de Wi-Fi.
2. Introduzca la contraseña de su red doméstica.
3. Después de acceder a su red doméstica, toque el botón "Siguiente".
4. Cuando la conexión se haya realizado correctamente, toque el botón "Siguiente".

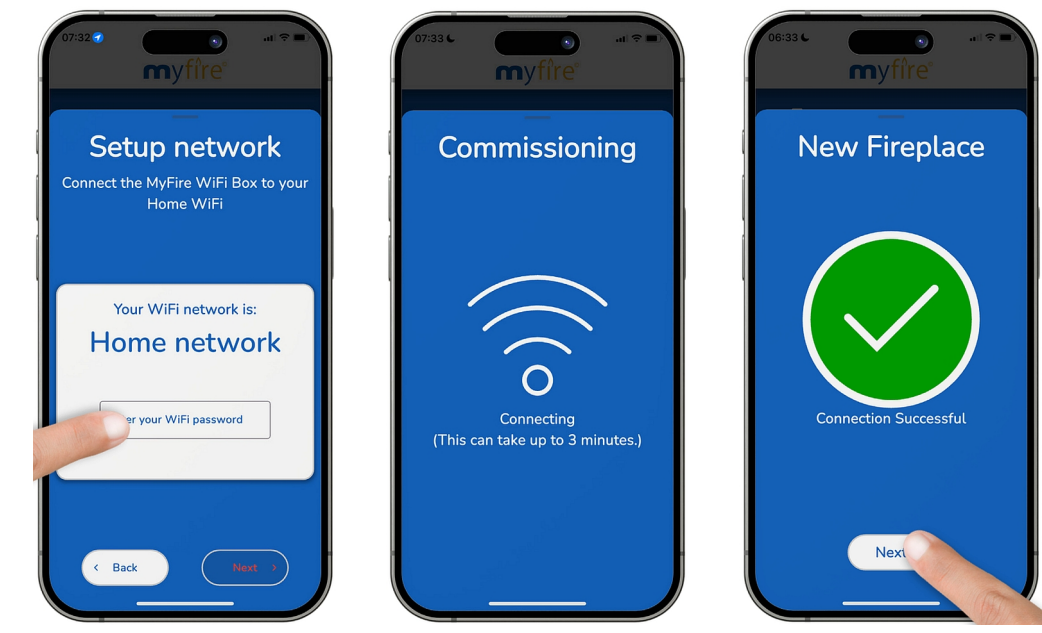

Proceso de conexión de Barbas Caja Wi-Fi 1 y 2 ((B6R-WBE)(V1) y (B6R-W2BE)(V2))

1. Toque el botón "Permitir" para encontrar dispositivos en las redes locales.
2. Si tiene una Caja Wi-Fi (1) (V1) o Caja Wi-Fi 2 (V2), toque el botón "Configurar Caja Wi-Fi existente".



1. Toque el botón "Introduzca su contraseña Wi-Fi" para introducir su contraseña de Wi-Fi.
2. Introduzca la contraseña de su red doméstica.
3. Toque el botón "Siguiente" para conectarse a su red doméstica.



1. Salga de la aplicación y vaya a la configuración Wi-Fi en su teléfono.
2. Conéctese a la Caja Wi-Fi.

Nombre de red: "myfire_WiFi-Box_<number>"

Contraseña: MYFIREPLACE

3. Cuando se haya conectado al Wi-Fi, vuelva a la aplicación myFire.



Nota: La conexión al Wi-Fi puede tardar hasta 3 minutos.

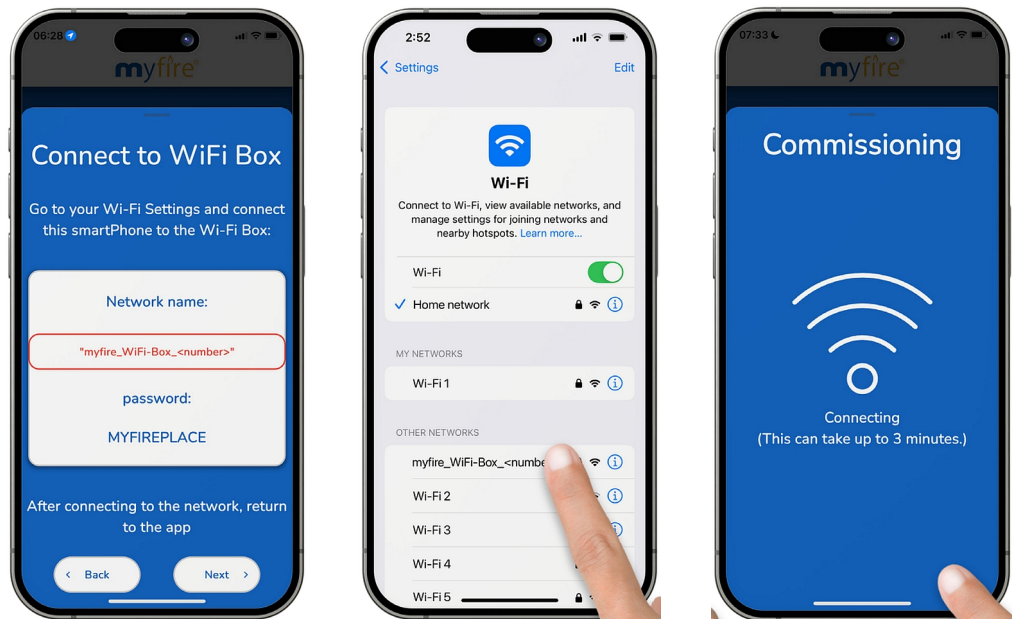

Si el dispositivo inteligente no se conecta automáticamente a la red doméstica:

1. Toque el botón "Red doméstica".
2. Conéctese a la red doméstica.



Nota: Puede tardar unos minutos en conectarse.



Nota: Esta red no puede ser una red de invitados o una red con políticas de bloqueo.

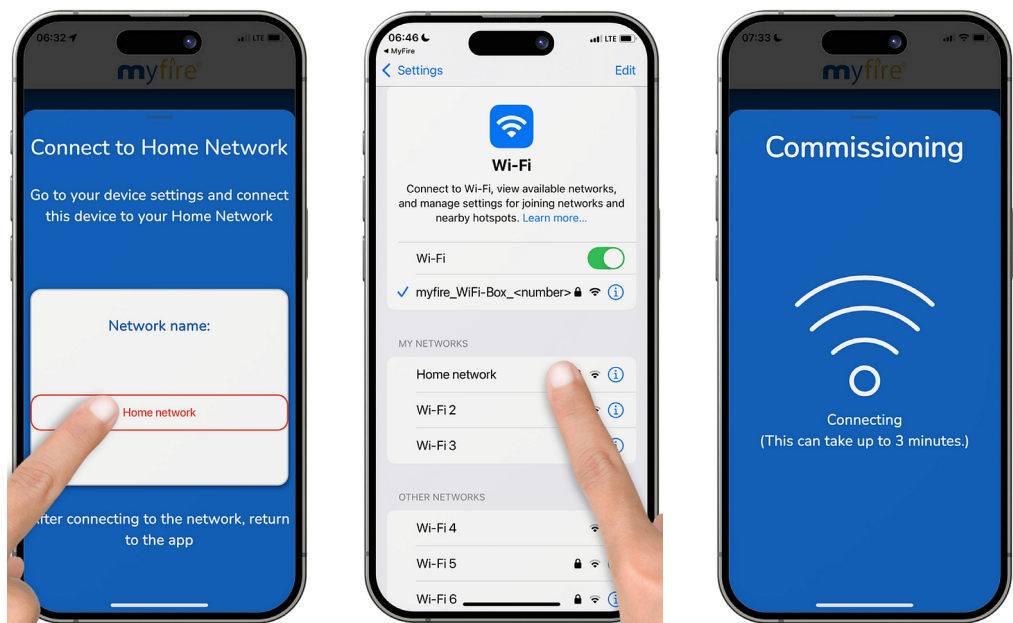

1. Cuando la conexión se hay realizado correctamente, toque el botón "Siguiente".

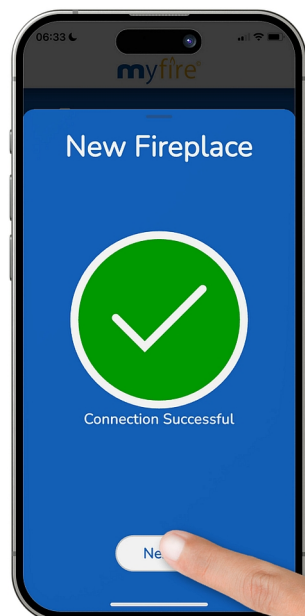

7.8 Configuración

1. Toque el botón "Nombre de la chimenea" para cambiar el nombre de la chimenea.
2. Toque un icono que corresponda al nombre de la chimenea.
3. Cuando finalice, toque el botón "Siguiente".

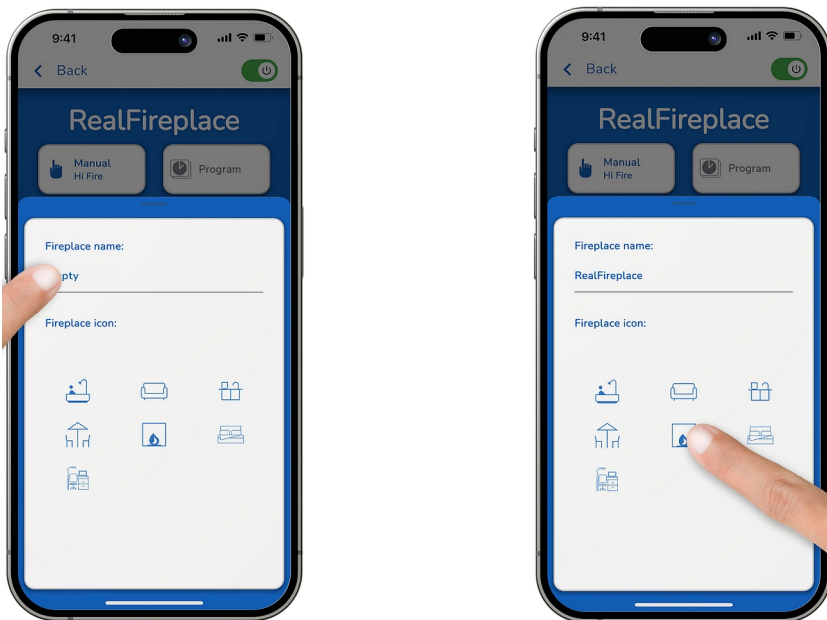

1. Seleccione las funciones que se adapten a su chimenea; Luz, 2º quemador, Temporizador, Ventilador (cuando esté presente en la chimenea).
2. Cuando haya terminado, toque el botón "Terminar".



Nota: Las funciones LED1 y LED2 no están en uso.



Enhorabuena :

La Aplicación para chimeneas Barbas Gas está lista para funcionar y aparece la pantalla de inicio.

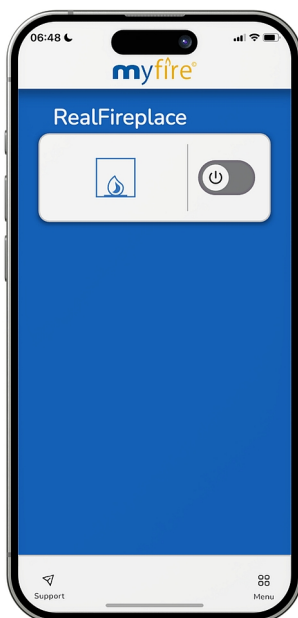
**7.9****Configuración de la aplicación - Configurar temperatura y hora**

1. Toque el botón "Menú".
2. Toque el botón "Configuración de la aplicación".
3. Seleccione la unidad de temperatura °C o °F.
4. Seleccione la indicación de hora 24h o 12h.



7.10 Añadir una chimenea de gas adicional

1. Toque el botón "Menú".
2. Toque el botón "Añadir dispositivo".
3. Toque el botón " + " para añadir la chimenea de gas adicional cuando aparezca en la pantalla.

Repita los pasos anteriores para cada chimenea de gas adicional. Puede conectarse un máximo de 8 chimeneas de gas.



7.11 Eliminar una chimenea de gas

1. Toque el botón "Menú".
2. Toque el botón "Eliminar dispositivo".
3. Toque el botón "Papelera" de la chimenea de gas que desea quitar de la pantalla.

7.12 Configuración del aparato

Encendido de la chimenea

1. El dispositivo inteligente ahora está conectado a la chimenea.
2. Deslice el botón "ON/OFF" a la derecha para encender la chimenea.
3. Toque el botón "OK" para el encendido.
4. Tras el correcto encendido de la chimenea, toque el icono para configurar las funciones.



Nota: La secuencia total desde el inicio hasta el encendido del quemador tardará unos 20 segundos.

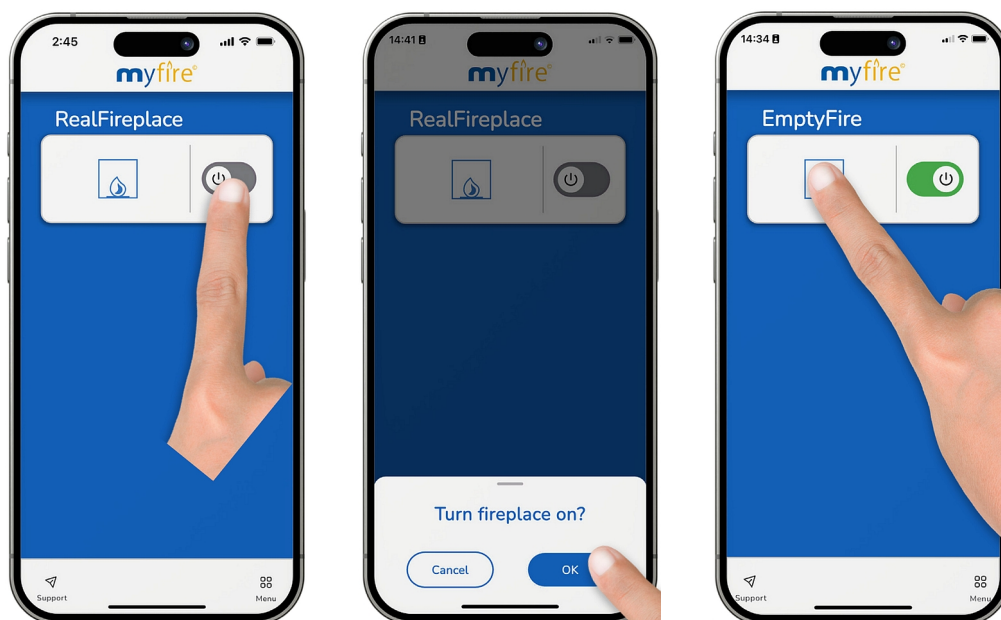

Pantalla de inicio

Configurar la visibilidad de la función

1. Toque el botón "Configuración".
2. Toque el botón "Visibilidad de la función".
3. Seleccione las funciones que se adapten a su chimenea. (Una vez elegidas, aparecerán en la pantalla de control.
 - Luz
 - 2º quemador
 - Temporizador
 - Ventilador (cuando está presente en la chimenea)



Nota: Las funciones LED1 y LED2 no están en uso.



Pantalla de control

Configurar el nombre y los iconos

1. Toque el botón "Configuración".
2. Toque el botón "Nombre e icono".
3. Toque el nombre actual para cambiar el nombre de la chimenea.
4. Toque el icono de la chimenea deseado para que coincida con el nombre de la chimenea.



Pantalla de control

Información del sistema

1. Toque el botón "Configuración".
2. Toque el botón "Información del sistema".
3. Toque el botón " " para sincronizar la fecha y la hora. 

Esta pantalla muestra información sobre la:

- Intensidad de la señal (router/caja Wi-Fi)
- Versión de la caja Wi-Fi
- Versión del receptor
- Versión del mando
- Versión de la aplicación
- Fecha y hora

8 Funcionamiento de la chimenea

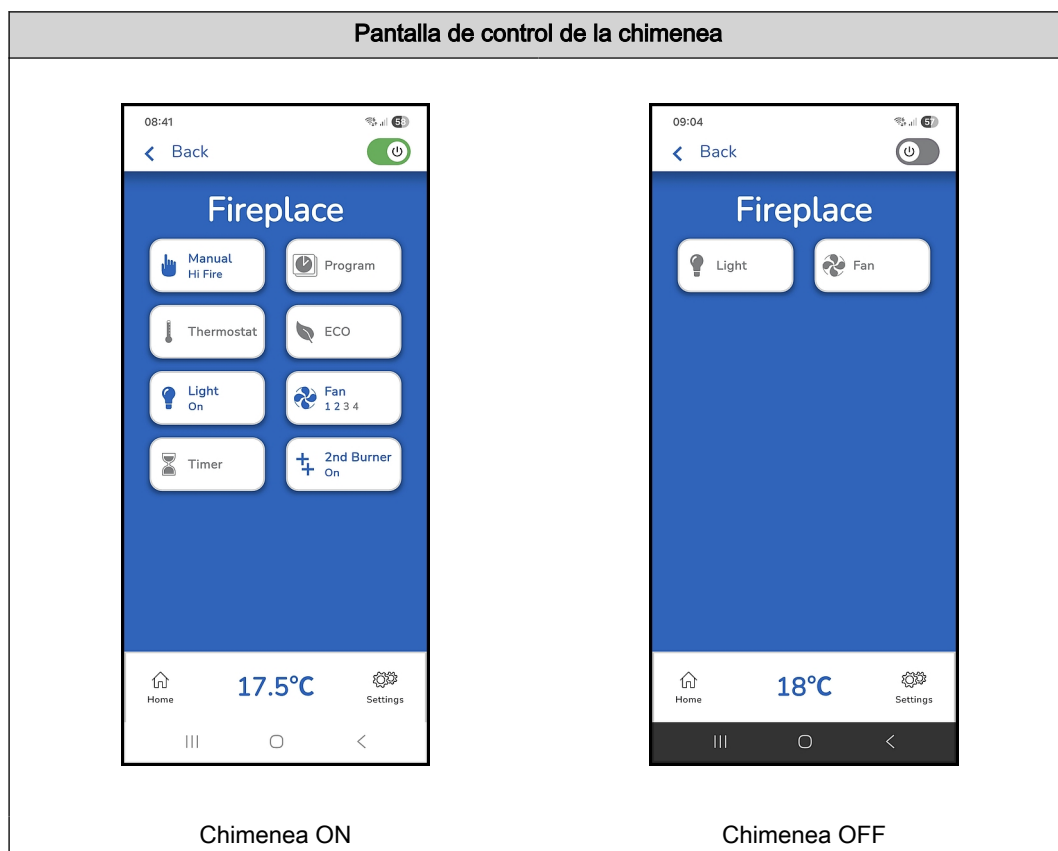

Pantalla de control:

Acceso a algunas funciones básicas o activadas. Las funciones activadas están en azul. Consulte la sección [6.5](#) si desea una descripción de los iconos.

Temperatura ambiente:

Temperatura de la estancia donde se encuentra el aparato. La temperatura ambiente se mide con el terminal y se envía al dispositivo móvil.



Nota:

Para ahorrar energía, la llama piloto se apaga automáticamente cuando el aparato no se utiliza durante un periodo de 5 días. Para evitarlo, realice dos acciones automáticas de puesta en marcha y detención en la modalidad de programación. Consulte el capítulo [8.3](#).

8.1 ON / OFF

La función "ON/OFF" se encuentra en la pantalla de inicio y en la pantalla de control.

Pantalla de inicio

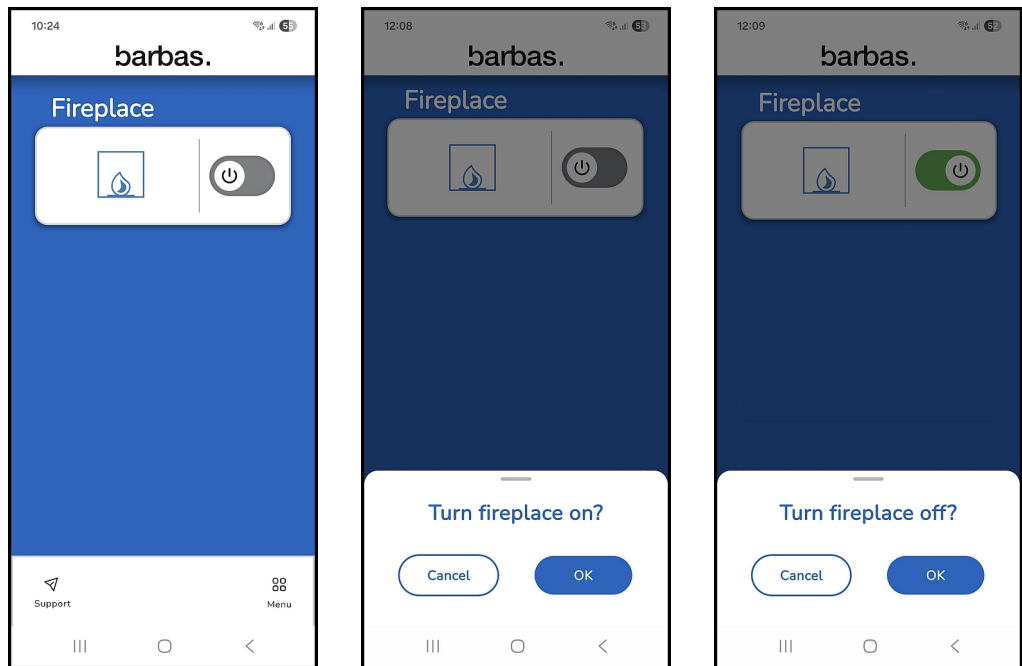

Para iniciar la chimenea

1. Vaya a la pantalla de inicio
2. Deslice el botón "ON/OFF" a la derecha para encender la chimenea.
3. Toque el botón "OK" para el encendido.



Nota: La secuencia total desde el inicio hasta el encendido del quemador tardará unos 20 segundos.



Nota: La chimenea de gas se inicia siempre con la máxima entrada de calor con todos los quemadores encendidos.

Para parar la chimenea

1. Vaya a la pantalla de inicio
2. Deslice el botón "ON/OFF" a la izquierda para apagar la chimenea.
3. Toque el botón "OK" para parar.



Nota: Después de apagar la chimenea, espere 30 segundos antes de volver a encenderla.

Pantalla de control

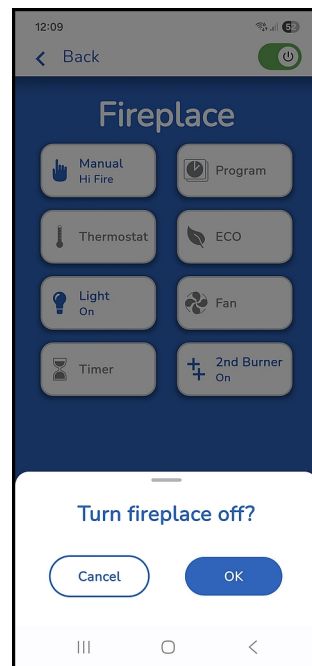
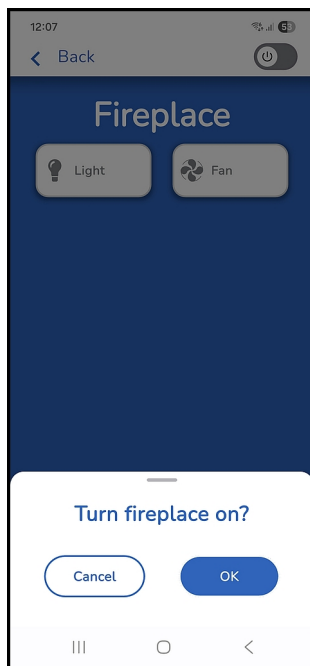
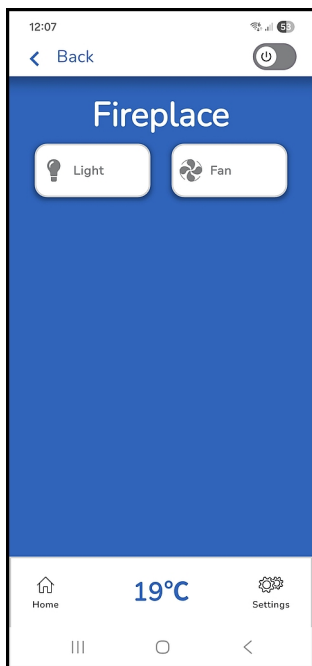

Para iniciar la chimenea

1. Vaya a la pantalla de control.
2. Deslice el botón "ON/OFF" a la derecha para encender la chimenea.
3. Toque el botón "OK" para el encendido.



Nota: La secuencia total desde el inicio hasta el encendido del quemador tardará unos 20 segundos.



Nota: La chimenea de gas se inicia siempre con la máxima entrada de calor con todos los quemadores encendidos.

Para parar la chimenea

1. Vaya a la pantalla de control.
2. Deslice el botón "ON/OFF" a la izquierda para apagar la chimenea.
3. Toque el botón "OK" para parar.



Nota: Después de apagar la chimenea, espere 30 segundos antes de volver a encenderla.

8.2 Modalidad manual

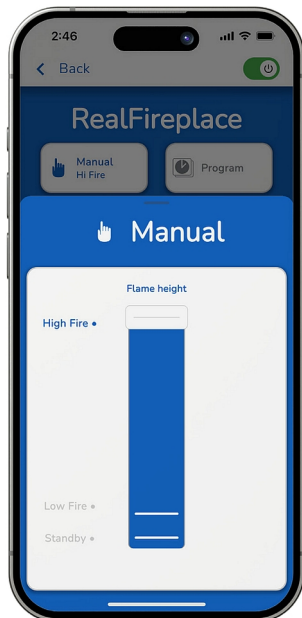

Reducir o aumentar la altura de la llama manualmente.

1. Toque el icono "Manual".
2. Mueva el control deslizante hacia arriba o hacia abajo para ajustar la altura de la llama.



Nota: Para una respuesta rápida, toque la fuente de "Fuego alto"; "Fuego bajo" o "Modo de espera"

Cuando el modo Manual está activado, aparece un icono azul y la altura de la llama se muestra en forma de porcentaje (%)

8.3 Modalidad de programación



Para guardar hasta 8 programas para encender y apagar la chimenea a horas y días específicos.



Nota: El aparato debe estar encendido para configurar o seleccionar un modo Programa.



Nota: Antes de utilizar la modalidad de programación, asegúrese de que la hora en la Barbas Wi-Fi Box 3 esté sincronizada con la hora del dispositivo móvil. Consulte la sección [7.12](#).

1. Toque el icono "Programa"
2. Toque el botón "ON/OFF" para seleccionar el programa deseado (1 - 8).
3. Toque el botón del día deseado para seleccionar (L,M,M,J,F,V,S,D).
4. Toque los botones Hora "ON" u Hora "OFF" para desplazarse hasta las horas deseadas.
5. Toque el botón "Configurar" para configurar las horas deseadas.
6. Toque el botón Temperatura "ON" y/o Temperatura "OFF" para desplazarse hasta las temperaturas deseadas.
7. Toque el botón "Configurar" para configurar las temperaturas deseadas.

Cuando el modo Programa está activado, aparece un icono azul y la palabra "ON".



Precaución: Si en algún momento cuando un programa está activo, se selecciona la función del modo manual, modo termostático, modo Eco o el temporizador, el programa activo se para. Para volver a activar el programa, vuelva a la función 'Modalidad de programación'.



Nota: Un punto de color amarillo con un signo de exclamación será visible si dos programas configurados se superponen.

8.4 Modo termostático

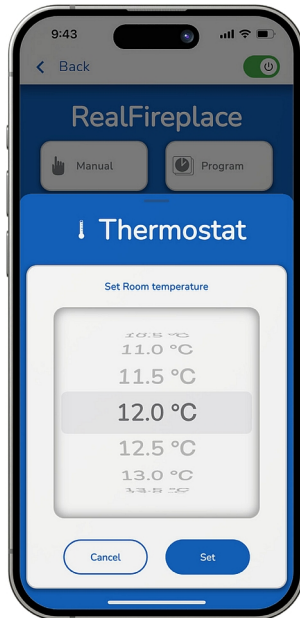

El fuego se ajusta automáticamente para mantener la temperatura establecida en el modo Termostático.

1. Toque el icono "Termostato".
2. Desplácese hasta la temperatura ambiente deseada y toque el botón "Configurar".

Cuando el modo termostático está activado, se muestra un icono azul y la temperatura establecida.

8.5 Modalidad ECO

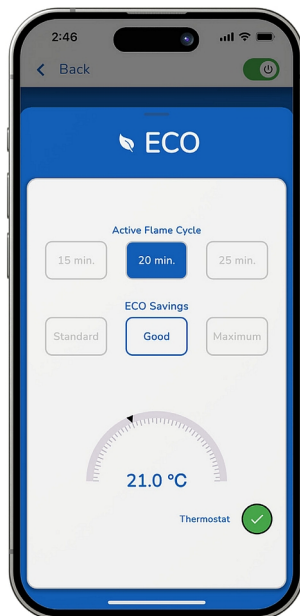

Ahorrar energía mientras se disfruta a imagen de una llama que cambia.

1. Toque el icono "ECO".
2. Seleccione una de las tres opciones de ahorro; Estándar [10%], Bueno [25%] o Máximo [45%]. El porcentaje de eficiencia ecológica correspondiente se muestra debajo del arco de 180°.
3. Seleccione una de las tres opciones de tiempo del ciclo de llama activa: 15 min, 20 min, o 25 min.



Nota: Un tiempo de ciclo de llama activa más corto da como resultado un mayor movimiento de la llama viva.

4. Pulse el botón Termostato para activar el modo ECO automático.
5. Utilice el arco deslizante para ajustar la temperatura ambiente deseada.



Nota: En el modo ECO automático, el porcentaje de ahorro ecológico y el tiempo del ciclo de llama activa se ajustan para mantener la temperatura deseada.

Cuando le modo ECO está activado, se muestra un icono azul y la configuración ECO actual.

8.6 Luz

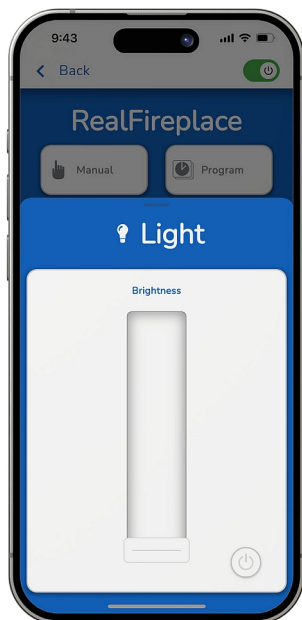

Para ajustar el brillo de la luz entre el 20% y el 100%.

1. Toque el icono "Luz".
2. Mueva el control deslizante para aumentar o disminuir la intensidad de la luz.
3. Para apagar la luz, pulse el botón "ON/OFF" o deslice el control deslizante hasta el final.



Nota: La luz funciona independientemente del control de gas. La luz cambia automáticamente al último nivel configurado cuando se vuelve a encender el fuego.

Cuando el modo de luz está activado, aparece un icono azul y la palabra "ON".

8.7 Ventilador

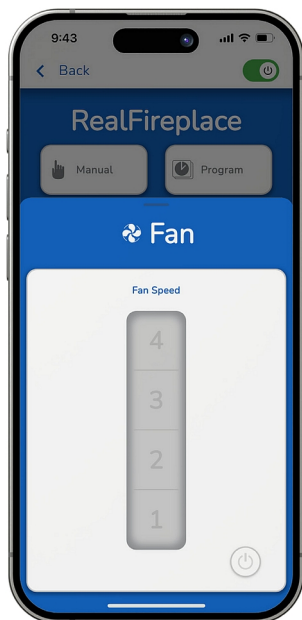

Nota: La función de ventilador solo está disponible para las chimeneas de gas Barbas que están equipadas con un ventilador de circulación.



Nota: El ventilador no se puede encender y apagar manualmente.

El ventilador de circulación tiene 4 niveles de velocidad.

1. El ventilador de circulación se inicia automáticamente aproximadamente 4-5 minutos después de encender la chimenea. El ventilador funciona a la velocidad máxima (= ajuste 4) durante unos segundos y luego cambia automáticamente al nivel de velocidad configurado (1, 2, 3 o 4).
2. Configure la velocidad del ventilador deseada de baja (1) a alta (4).
3. Aproximadamente 10 minutos después de que la chimenea se apague, o se configure únicamente en el modo de espera, el ventilador se apaga automáticamente.

Un ventilador activo se indica mediante un icono azul y el nivel de velocidad configurado.

8.8 Temporizador

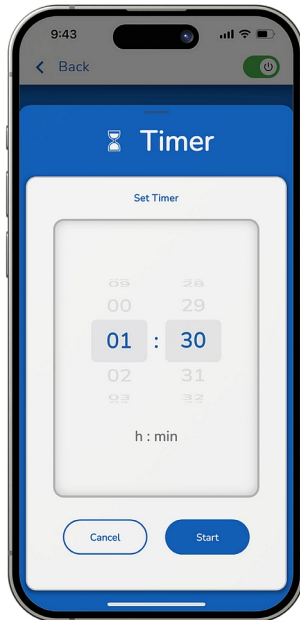

El temporizador de cuenta atrás apaga automáticamente el fuego tras un periodo de tiempo determinado. El periodo máximo de tiempo es 9 horas y 59 minutos.

1. Toque el icono "Temporizador".
2. Desplácese hasta la hora y los minutos deseados para configurar la hora de apagado del fuego.
3. Pulse el botón "Inicio" para iniciar el temporizador de cuenta atrás.
4. Para detener el temporizador de cuenta atrás, pulse el icono "Temporizador" y pulse el botón "Parar".

Un temporizador de cuenta atrás activado muestra un icono azul y el tiempo restante de la cuenta atrás.



Nota: Al final del periodo de tiempo definido, el aparato se apaga (la llama piloto también se apaga). Los programas definidos (consulte la sección 8.3) ya no están activos. Vaya a la pantalla de inicio o la pantalla de control para volver a iniciar el aparato.

8.9 2º quemador

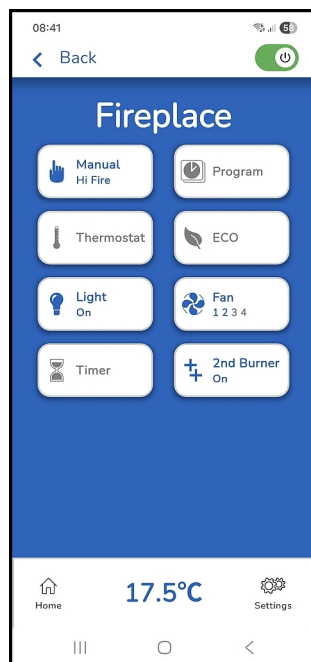

Encender y utilizar un segundo quemador decorativo.

1. Para encender el 2º quemador, toque el icono "2º quemador".
2. Para apagar el 2º quemador, toque el icono "2º quemador".

Cuando el 2º quemador está activado, aparece un icono azul y la palabra "ON".

9 Asistencia

Se puede encontrar información adicional en la pantalla de inicio.

1. Toque el botón "Asistencia".
2. Toque el botón "i" para ver la información sobre todas las funciones operativas.
3. Toque el botón "Contacto" para conocer la información del fabricante.

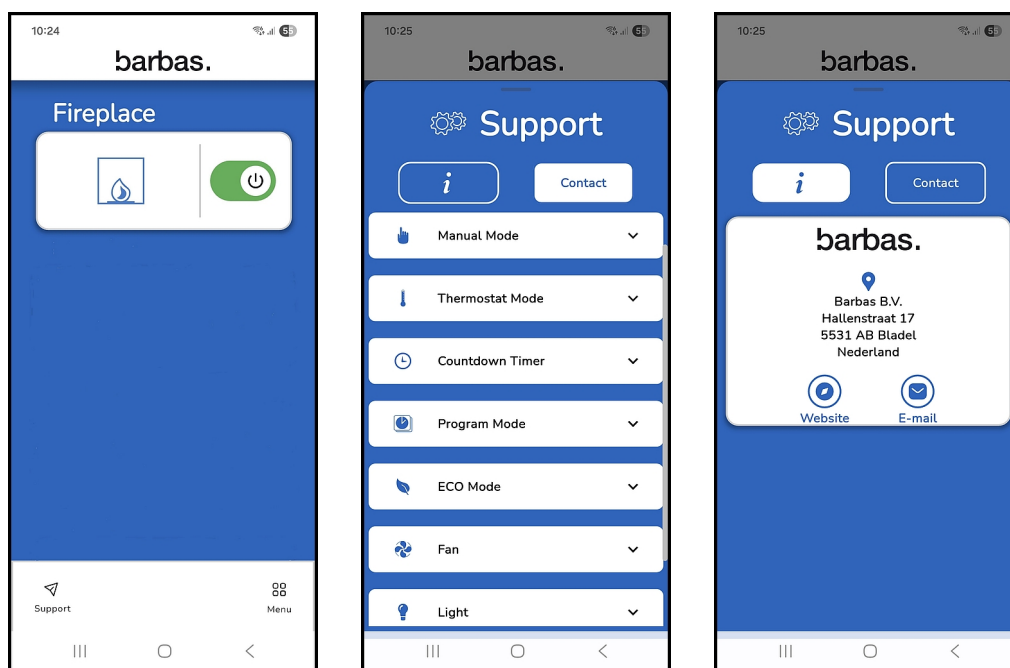

10 Preguntas frecuentes

- La Aplicación para chimeneas Barbas Gas es compatible con los teléfonos y tabletas con Apple iOS y Google Android.
- La Aplicación para chimeneas Barbas Gas se puede instalar en cualquier número de dispositivos inteligentes.
- La Aplicación para chimeneas Barbas Gas se almacena localmente en el dispositivo inteligente.
- La Aplicación para chimeneas Barbas Gas no funciona en ordenadores PC ni Mac.
- Es necesaria una conexión Wi-Fi para que la Aplicación para chimeneas Barbas Gas controle la chimenea.
- La Aplicación para chimeneas Barbas Gas puede controlar hasta 8 chimeneas de gas. Cada chimenea necesita una Barbas Caja Wi-Fi.
- Las actualizaciones de la Aplicación para chimeneas Barbas Gas no tienen un coste adicional y están disponibles a través de Apple App Store o Google Play.
- Las nuevas versiones de la Aplicación para chimeneas Barbas Gas se anuncian y se encuentran disponibles en la tienda de aplicaciones. Se le notificará en la propia aplicación de las actualizaciones disponibles.

11 Solución de problemas

11.1 Posibles problemas y soluciones

Problema	Posible causa	Posible solución
La Barbas Wi-Fi Box 3 no es compatible.	Instalación de la aplicación incorrecta.	Descargue e instale la Aplicación para chimeneas Barbas Gas.
La Barbas Wi-Fi Box 3 no puede conectarse a la red doméstica.	No se ha activado el Bluetooth en el dispositivo móvil	Defina el Bluetooth como Activado en la configuración del dispositivo móvil.
	La configuración del router Wi-Fi no cumple los requisitos indicados en la sección 4.1.	Asegúrese de que la configuración del router Wi-Fi cumpla los requisitos indicados en la sección 4.1.
	El router Wi-Fi cambia automáticamente entre la banda de 2,4 GHz y la banda de 5 GHz o el router Wi-Fi está configurado en la banda de 5 GHz.	<ol style="list-style-type: none"> 1. Configure el router Wi-Fi en la banda de 2,4 GHz. Consulte el manual del router. 2. Desactive el cambio automático entre frecuencias. Consulte el manual del router. 3. Pulse el botón de restablecimiento en la Barbas Wi-Fi Box 3 durante 7 segundos (consulte las secciones 3.2 y 11.3). 4. Conecte la Barbas Wi-Fi Box 3 con la Aplicación para chimeneas Barbas Gas. Consulte la sección 7.
	La Barbas Wi-Fi Box 3 no está dentro del alcance del router Wi-Fi.	Disminuya la distancia entre la Barbas Wi-Fi Box 3 y el router Wi-Fi.
	No se ha permitido el acceso a la ubicación de la aplicación	Permita el acceso a la ubicación para la Aplicación para chimeneas Barbas Gas en la configuración del dispositivo móvil.
La indicación de temperatura de la Aplicación para chimeneas Barbas Gas muestra N/A.	El mando está fuera del alcance del aparato.	Asegúrese de que el mando esté cerca del aparato.
	Las pilas del mando están casi agotadas.	Cambie las pilas del mando. Consulte el manual del usuario del aparato.
	Error en el receptor.	Pulse el botón de restablecimiento en el receptor hasta que se escuche un pitido. Consulte el manual del usuario del aparato.

Problema	Posible causa	Posible solución
Un programa definido no pone en marcha y detiene el aparato a la hora correcta.	El reloj interno de la Barbas Wi-Fi Box 3 no está sincronizado con el reloj interno del dispositivo móvil.	<ol style="list-style-type: none"> 1. Vaya a la pantalla de control del aparato. 2. Toque el botón Configuración. 3. Toque el botón Información del sistema. 4. Toque el botón "🔄" para sincronizar la fecha y la hora. La hora se sincroniza con la hora del dispositivo móvil.
El aparato a veces no reacciona a la Barbas Wi-Fi Box 3.	Varios usuarios están en el mismo canal Wi-Fi.	Pulse el botón de restablecimiento en la Barbas Wi-Fi Box 3 durante 1 segundo para cambiar a otro canal (consulte las secciones 3.2 y 11.3).
Las funciones Luz, 2º quemador, Temporizador, Ventilador (cuando están presentes en la chimenea) no son visibles	Las funciones no se han seleccionado en el menú Configuración	<ol style="list-style-type: none"> 1. Vaya a la pantalla de control del aparato. 2. Toque el botón Configuración. 3. Toque el botón Visibilidad de la función. 4. Seleccione las funciones correspondientes.
	El mando está fuera del alcance del aparato.	Asegúrese de que el mando esté cerca del aparato.
	Las pilas del mando están agotadas.	Sustituya las pilas del mando. Consulte el manual del usuario del aparato.
La red Myfire_WiFi-Box (solo para Barbas Caja Wi-Fi 1 y 2) no está en la lista de redes Wi-Fi disponibles.	Error en la Barbas Caja Wi-Fi 1 / 2.	<ol style="list-style-type: none"> 1. Pulse el botón de restablecimiento en la Barbas Caja Wi-Fi 1 / 2 durante 7 segundos (consulte las secciones 3.2 y 11.3). 2. Cierre e inicie la Aplicación para chimeneas Barbas Gas e intente conectar de nuevo la Barbas Wi-Fi Box 3. <p>Contacte con su distribuidor si el problema persiste.</p>



Nota: Cuando contacte con su distribuidor, asegúrese de tener fotos disponibles de los adhesivos azules o blancos de la Barbas Wi-Fi Box 3 y del receptor. Adicionalmente, si corresponde y si es posible, tome capturas de pantalla del código de error que aparece en la Aplicación para chimeneas Barbas Gas o tome una captura de pantalla de la pantalla cuando se produjo el problema.

11.2 Códigos de error

Código de error	Mensaje en Aplicación para chimeneas Barbas Gas	Posible causa	Posible solución
F02	F02, contactar con servicio	<ul style="list-style-type: none"> La leva del botón del motor no hace contacto con el pulsador del microinterruptor. Microinterruptor roto El cableado del motor está roto. Interruptor de polaridad invertida Mando giratorio doblado 	Asegúrese de que el mando giratorio y el microinterruptor en el control de gas funcionen correctamente. Sustituya las piezas dañadas.
F03	F03, contactar con servicio	<ul style="list-style-type: none"> El cableado del termopar es incorrecto El cableado del termopar no está conectado 	Asegúrese de que todos los cables del termopar estén conectados correctamente.
F04	F04, fallo de secuencia de encendido. Espere 1 minuto. Reinente el encendido. NOTA: Tras 3 secuencias fallidas de encendido, aparece F06.	<ul style="list-style-type: none"> No hay suministro de gas Aire en la línea de suministro piloto No hay chispa 	Asegúrese de que el suministro de gas a la chimenea sea correcto. Asegúrese de que el cable de encendido esté conectado correctamente al piloto y al control del gas. Asegúrese de que el cable de encendido no esté dañado. Asegúrese de que la carcasa de cerámica blanca de la clavija de encendido no esté rota.
F05	F05, contactar con servicio	<ul style="list-style-type: none"> No hay suficiente tensión térmica Aire en la línea de suministro piloto Presión baja de entrada del gas Termopar defectuoso 	Asegúrese de que todos los cables del termopar estén conectados correctamente. Asegúrese de que el suministro de gas a la chimenea sea correcto. Sustituya el termopar.
F06	F06, contactar con servicio	<ul style="list-style-type: none"> No hay suministro de gas Aire en la línea de suministro piloto No hay chispa 	Asegúrese de que el suministro de gas a la chimenea sea correcto. Asegúrese de que el cable de encendido esté conectado correctamente al piloto y al control del gas. Asegúrese de que el cable de encendido no esté dañado. Asegúrese de que la carcasa de cerámica blanca de la clavija de encendido no esté rota.
F07	F07, sustituir las baterías del mando	<ul style="list-style-type: none"> Capacidad baja de las baterías del mando 	Sustituir las baterías del mando

Código de error	Mensaje en Aplicación para chimeneas Barbas Gas	Posible causa	Posible solución
F08	F08, contactar con servicio	<ul style="list-style-type: none"> Suministro bajo de alimentación al receptor (por el módulo de luz/ventilador o por un adaptador de red) 	Asegúrese de que el módulo de luz/ventilador (o adaptador de red) funcione correctamente. Sustituya las piezas dañadas. (Quite las baterías del receptor, si están presentes)
F09	F09, (solo se muestra en el mando)	<ul style="list-style-type: none"> El receptor y el teléfono no están sincronizados 	Sincronice el receptor y el mando tal como se indica en el manual de instalación del aparato.
F12	F12, contactar con servicio	<ul style="list-style-type: none"> La temperatura del receptor supera los 60 °C. (Solo cuando hay baterías en el receptor). 	Quite las baterías del receptor.
F13	F13, contactar con servicio	<ul style="list-style-type: none"> La temperatura del receptor supera los 80 °C. 	Asegúrese de que haya suficiente circulación de aire alrededor del receptor. Si es necesario, proteja el receptor con un escudo térmico adicional.
F14	F14, contactar con servicio	<ul style="list-style-type: none"> Receptor incorrecto 	Asegúrese de que el receptor correcto esté conectado.
F16	F16, Mando fuera de cobertura.	<ul style="list-style-type: none"> Mando fuera de cobertura durante más de 1,5 h Interferencia eléctrica 	Asegúrese de que el mando esté siempre en la misma estancia que la chimenea de gas. Asegúrese de que otros aparatos eléctricos no puedan afectar al funcionamiento del mando a distancia de la chimenea de gas.
F17	F17, contactar con servicio	<ul style="list-style-type: none"> La tensión de entrada supera los 7,25 V Fallo del módulo de luz/ventilador (o del adaptador de red) 	Asegúrese de que el módulo de luz/ventilador (o adaptador de red) funcione correctamente. Sustituya las piezas dañadas.
F18	F18, contactar con servicio	<ul style="list-style-type: none"> El panel de interruptores/panel táctil (opción) está bloqueado Cortocircuito en cable o botón 	Asegúrese de que el panel de interruptores/panel táctil funcione correctamente. Sustituya el panel de interruptores/panel táctil y el cable cuando se rompa.

Código de error	Mensaje en Aplicación para chimeneas Barbas Gas	Posible causa	Posible solución
F19	F19, contactar con servicio	<ul style="list-style-type: none"> Tensión térmica insuficiente Fallo del termopar Presión baja de entrada del gas Efecto incorrecto de la llama del termopar Acumulación de carbón en el termopar Fallo de control de gas Resistencia en circuito de termocorriente 	Asegúrese de que todos los cables del termopar estén conectados correctamente. Asegúrese de que el suministro de gas a la chimenea sea correcto. Limpie o sustituya el termopar. Sustituya la unidad de control de gas.
F26	F26, contactar con servicio	<ul style="list-style-type: none"> La temperatura del receptor supera los 60 °C. (Solo cuando hay baterías en el receptor). La temperatura del receptor supera los 80 °C. 	Quite las baterías del receptor. Asegúrese de que haya suficiente circulación de aire alrededor del receptor. Si es necesario, proteja el receptor con un escudo térmico adicional.
F27	F27, contactar con servicio	<ul style="list-style-type: none"> Mando no conectado con el receptor durante más de 3 horas. 	<p>Ponga baterías nuevas en el mando. Conecte el mando con el receptor. Consulte el manual del usuario del aparato.</p> <p>Asegúrese de que el suministro de alimentación al receptor sea correcto. Conecte el mando con el receptor. Consulte el manual del usuario del aparato.</p>
F28	F28, piloto a demanda	<ul style="list-style-type: none"> La llama piloto se apaga después de 5 días, cuando durante todo ese periodo la llama piloto ha estado encendida continuamente, pero los quemadores principales no han funcionado. 	Ponga en marcha el aparato con el mando o la Aplicación para chimeneas Barbas Gas.
F31	F31, contactar con servicio	<ul style="list-style-type: none"> Error electrónico general Cable de conexión del receptor a la Caja Wi-Fi defectuoso 	Pulse el botón de restablecimiento en el receptor hasta que se escuche un pitido. (Consulte el manual del usuario del aparato). Contacte con su distribuidor si el problema persiste.

Código de error	Mensaje en Aplicación para chimeneas Barbas Gas	Posible causa	Posible solución
F41	F41, comprobar el Wi-Fi	<ul style="list-style-type: none"> No hay alimentación a la Barbas Wi-Fi Box 3 o al router Wi-Fi. 	Asegúrese de que el suministro de alimentación sea correcto.
		<ul style="list-style-type: none"> No hay conexión Wi-Fi a la Barbas Wi-Fi Box 3 o al dispositivo móvil. 	Asegúrese de que el dispositivo móvil esté conectado a la red doméstica Wi-Fi correcta.
			Asegúrese de que la configuración del router Wi-Fi cumpla los requisitos indicados en la sección 4.1. Contacte con el proveedor del router si el problema persiste.
			Asegúrese de que el dispositivo móvil no cambie automáticamente entre varias redes domésticas.
F42	F42, comprobar la Caja Wi-Fi	<ul style="list-style-type: none"> El router está apagado. 	Asegúrese de que el router esté encendido.
		<ul style="list-style-type: none"> No hay conexión entre el router y el teléfono móvil o la tableta. 	Asegúrese de que el dispositivo móvil pueda conectarse a una red Wi-Fi.
		<ul style="list-style-type: none"> El dispositivo móvil no está conectado a la red doméstica Wi-Fi correcta. 	Asegúrese de que el dispositivo móvil esté conectado a la red doméstica Wi-Fi correcta.
		<ul style="list-style-type: none"> El router está comunicando con otro dispositivo. 	Tras unos segundos, la advertencia de error desaparece, cuando el router está listo para la comunicación con la Barbas Wi-Fi Box 3.
F43	F43, No hay receptor conectado, contactar con servicio	<ul style="list-style-type: none"> No hay comunicación entre el receptor y Barbas Wi-Fi Box 3. 	Contacte con su distribuidor.
F44	F44, contactar con servicio	<ul style="list-style-type: none"> Mando fuera del alcance del receptor. 	Coloque el mando cerca del aparato.
		<ul style="list-style-type: none"> Las pilas del mando están agotadas. 	Sustituya las pilas.
		<ul style="list-style-type: none"> Error en el receptor. 	Pulse el botón de restablecimiento en el receptor hasta que se escuche un pitido. Consulte el manual del usuario del aparato.

Código de error	Mensaje en Aplicación para chimeneas Barbas Gas	Posible causa	Posible solución
F46	F46, (solo se muestra en el mando)	<ul style="list-style-type: none"> No hay o hay mala conexión entre el receptor y el mando El receptor no recibe alimentación (no hay suministro de alimentación por el módulo de luz/ventilador) Alcance bajo de comunicación (suministro de alimentación por el módulo de luz/ventilador defectuoso, el mando no se comunica con el receptor) 	Asegúrese de que el suministro de alimentación desde el módulo de luz/ventilador al receptor esté funcionando correctamente. Asegúrese de que las pilas del mando estén en buen estado.
F49	F49, contactar con servicio	<ul style="list-style-type: none"> El software del receptor no es compatible con la Versión de la caja Wi-Fi 2 	Sustituya el receptor por una nueva versión.
F50	F50, contactar con servicio	<ul style="list-style-type: none"> El software del teléfono no es compatible con la Versión de la caja Wi-Fi 2 	Sustituya el teléfono por una nueva versión.



Nota: Cuando contacte con su distribuidor, asegúrese de tener fotos disponibles de los adhesivos azules o blancos de la Barbas Wi-Fi Box 3 y del receptor. Adicionalmente, si corresponde y si es posible, tome capturas de pantalla del código de error que aparece en la Aplicación para chimeneas Barbas Gas o tome una captura de pantalla de la pantalla cuando se produjo el problema.

11.3 Restablecimiento de la Barbas Wi-Fi Box 3

Pulse el botón de restablecimiento del Barbas Wi-Fi Box 3 con un clip para papel, por ejemplo.

Pulse el botón de restablecimiento	LED	Función
Encendido o restablecimiento de 1 segundo	El LED 2 parpadea en rojo, verde y azul	Si no se ha definido red, la modalidad AP ¹⁾ se activa durante 2 horas. Si la red no se define después de 2 horas, la modalidad AP pasa al modo de espera (LED 2 apagado).
7 segundos (recomendado)	El LED 1 parpadea cada 0,5 segundo en azul	Elimina la configuración del Wi-Fi y activa la modalidad AP ¹⁾ durante 2 horas.
20 segundos	El LED 1 parpadea cada 0,05 segundo en azul	Restaura la Barbas Wi-Fi Box 3 a la configuración de fábrica y activa la modalidad AP ¹⁾ durante 2 horas.

¹ Modalidad de punto de acceso: La Barbas Wi-Fi Box 3 reconoce una red Wi-Fi y está lista para conectarse a ella.

12 Datos técnicos

	Barbas Wi-Fi Box 3
Intervalo de temperatura	0 °C - 80 °C
Radiofrecuencia	2,4 GHz
Suministro de alimentación	230 VCA / 6 VCC
Comunicación inalámbrica	<ul style="list-style-type: none">• Autenticación WPA2• Seguridad de cifrado AES de 256 bits• Compatible con IEEE 801.11 b/g/n• Bluetooth LE v5.0 Clase 1
Consumo energético	<ul style="list-style-type: none">• Nominal: máx. 0,5 W• Standby: máx. 5 mA

13 Condiciones de la garantía

Para reclamar la garantía, es importante registrar el aparato Barbas después de la compra a través de www.barbas.com.

Condiciones de la garantía de Barbas

Barbas B.V. garantiza la calidad del aparato Barbas suministrado y la calidad de los materiales utilizados. Todos los aparatos Barbas se han desarrollado y fabricado de acuerdo con los más altos niveles de calidad posibles. Si, a pesar de todo esto, algo no funciona bien con el aparato Barbas que ha adquirido, Barbas B.V. ofrece la siguiente garantía del fabricante.

Artículo 1: Garantía

1. Si Barbas B.V. determina que el aparato Barbas que ha comprado es defectuoso como resultado de un defecto de fabricación o de material, Barbas B.V. garantiza la reparación o la sustitución gratuita del aparato, sin cobrar ningún coste por mano de obra o piezas de repuesto.
2. La reparación o la sustitución del aparato Barbas será realizada por Barbas B.V. o por un distribuidor de Barbas designado por Barbas B.V.
3. Esta garantía es complementaria a la garantía nacional legal vigente de los distribuidores de Barbas y Barbas B.V. en el país de compra y no tiene la intención de restringir sus derechos y reclamaciones al amparo de las disposiciones legales aplicables.

Artículo 2: Condiciones de la garantía

1. Si desea reclamar bajo la garantía, póngase en contacto con su distribuidor de Barbas.
2. Las reclamaciones deben notificarse lo antes posible después de que se haya manifestado el defecto.
3. Las reclamaciones solo se aceptarán si se notifican al distribuidor de Barbas, junto con el número de serie del aparato Barbas que se indica en la parte frontal del manual.
4. Adicionalmente, también debe enviarse el recibo original (factura, recibo, recibo de efectivo) donde figura la fecha de compra.
5. Las reparaciones y sustituciones durante el periodo de garantía no otorgan ningún derecho a una ampliación del periodo de garantía. Después de reparar o sustituir piezas en garantía, se considerará que el periodo de garantía comienza en la fecha de compra del aparato Barbas.
6. Si una pieza determinada es elegible para la garantía y la pieza original ya no está disponible, Barbas B.V. garantizará el suministro de una pieza alternativa de al menos la misma calidad.

Artículo 3: Exclusiones de la garantía

1. La garantía del aparato Barbas deja de tener efecto si:
 - a. no ha sido instalado de acuerdo con las instrucciones de instalación, y con los reglamentos nacionales o locales;
 - b. ha sido instalado, conectado o reparado por un distribuidor que no sea de Barbas;
 - c. no ha sido utilizado o mantenido de acuerdo con las instrucciones de uso;

- d. ha sido modificado, descuidado o tratado de manera brusca;
 - e. ha resultado dañado por causas externas (fuera del propio aparato), por ejemplo, un rayo, daños debidos a agua o fuego;
2. Adicionalmente, la garantía caduca si el recibo de compra original muestra señales de alteración, supresión, eliminación, o si resulta ilegible.

Artículo 4: Zona de validez de la garantía

1. La garantía es válida únicamente en aquellos países donde los aparatos Barbas se venden a través de una red oficial de distribuidores.

Artículo 5: Periodo de garantía

1. Esta garantía solo se otorgará durante el periodo de garantía.
2. El cuerpo del aparato Barbas está garantizado durante un periodo de 10 años contra defectos de fabricación o materiales, a partir del momento de la compra.
3. Para otras piezas del aparato Barbas, se aplica una garantía similar desde el momento de la compra durante un periodo de dos años.
4. Para piezas de uso como vidrio, cordón de sellado de vidrio y el interior de la cámara de combustión, se ofrece una garantía similar hasta después del primer encendido.

Artículo 6: Responsabilidad

1. Una reclamación otorgada por Barbas B.V. bajo esta garantía no implica automáticamente que Barbas B.V. también acepte responsabilidad por posibles daños. La responsabilidad de Barbas B.V. nunca excederá la establecida en estas condiciones de garantía. Cualquier responsabilidad de Barbas B.V. por daños consecuentes queda expresamente excluida.
2. Lo establecido en esta disposición no es válido si y en la medida en que se deriva de una disposición obligatoria.
3. Todos los acuerdos suscritos por Barbas B.V. están sujetos a las condiciones generales de venta y entrega FME-CWM para el sector tecnológico, a menos que se especifique lo contrario por escrito y en la medida en que lo permita la legislación aplicable.

Barbas B.V.
Hallenstraat 17
5531 AB Bladel
Holanda

Email: info@Barbas.com

Conserve cuidadosamente los documentos adjuntos, en los que se indica el número de serie del aparato, que necesitará para reclamar la garantía.

barbas .

Su distribuidor Barbas

31.10.2025 - 342813 - 092-005