

barbas .

Installations- und Benutzerhandbuch

Barbas Wi-Fi Box 3



Barbas Gaskamin App

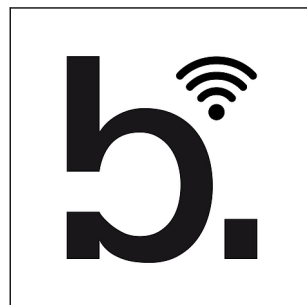

© **Barbas BV**

Dieses Dokument oder Teile davon dürfen ohne die vorherige schriftliche Zustimmung von Barbas BV nicht reproduziert, in einem Abrufsystem gespeichert oder in irgendeiner Form oder Methode elektronisch, mechanisch, durch Fotokopie, Aufzeichnung oder anderweitig übermittelt werden. Dieses Dokument kann technische Ungenauigkeiten oder typografische Fehler enthalten. Barbas BV behält sich das Recht vor, die Inhalte dieses Dokuments jederzeit zu überarbeiten.

Kontaktdaten

Barbas BV

Hallenstraat 17, 5531 AB Bladel, Die Niederlande

E-Mail: info@barbas.com

www.barbas.com

Inhaltsverzeichnis

1	Über dieses Dokument.....	5
2	Verwendung dieses Dokuments.....	6
2.1	In diesem Dokument verwendete Warnungen und Vorsichtshinweise.....	6
2.2	Verbundene Dokumente.....	6
3	Beschreibung.....	7
3.1	Vorgesehene Verwendung.....	7
3.2	Übersicht Barbas Wi-Fi Box 3	7
3.3	LED-Anzeige	8
4	Anforderungen.....	9
4.1	Wi-Fi-Router.....	9
4.2	Empfänger.....	9
4.3	Hand-Set	9
4.4	Mobilgerät.....	9
5	Installation der Wi-Fi Box 3.....	10
6	Beschreibung der App-Symbole.....	11
6.1	Symbole - Allgemein.....	11
6.2	Symbole - Warnungen.....	11
6.3	Symbole - Menü.....	12
6.4	Symbole - Einstellungen.....	12
6.5	Symbole - Betriebsoptionen.....	13
7	Erstkonfiguration der App	14
7.1	Die Barbas-App herunterladen.....	15
7.2	Wi-Fi.....	15
7.3	Berechtigungen.....	16
7.4	Sprache und Berechtigungen wählen.....	16
7.5	Allgemeine Geschäftsbedingungen.....	17
7.6	Kamin hinzufügen.....	17
7.7	Barbas Wi-Fi Box des Gaskamins hinzufügen.....	19
7.8	Konfiguration.....	25
7.9	App Einstellungen - Temperatur und Zeit einstellen.....	26
7.10	Einen weiteren Gaskamin hinzufügen.....	27
7.11	Einen Gaskamin löschen.....	27
7.12	Geräteeinstellungen.....	28

8	Betrieb des Kamins.....	31
8.1	ON / OFF.....	32
8.2	Handbetrieb.....	34
8.3	Programmmodus.....	35
8.4	Thermostat-Modus.....	36
8.5	ECO-Modus.....	36
8.6	Beleuchtung.....	37
8.7	Ventilator.....	37
8.8	Countdown-Timer.....	38
8.9	2. Brenner.....	38
9	Hilfe.....	39
10	Häufige Fragen.....	40
11	Problemlösung.....	41
11.1	Mögliche Probleme und Lösungen.....	41
11.2	Fehlercodes.....	44
11.3	Zurücksetzen der Barbas Wi-Fi Box 3.....	49
12	Technische Daten.....	50
13	Garantiebedingungen.....	51

1 Über dieses Dokument

Dieses Dokument enthält die notwendigen Informationen zur Ausführung dieser Aufgaben an der Barbas Wi-Fi Box 3 in Kombination mit der Barbas Gaskamin App:

- Installation
- Betrieb

Dieses Dokument ist ein wesentlicher Teil Ihres Geräts. Lesen Sie es sorgfältig durch, bevor Sie Arbeiten an dem Gerät vornehmen. Bewahren Sie es sicher auf.

Die Originalanweisungen dieses Dokuments sind in englischer Sprache verfasst worden. Alle anderen Sprachversionen des Dokuments sind Übersetzungen der Originalanleitung. Es ist nicht immer möglich, jedes einzelne Teil des Geräts detailliert abzubilden. Die Illustrationen dienen ausschließlich als Anleitungen. Die Screenshots der Barbas Gaskamin App stammen von einem Smartphone. Die Screenshots der Barbas Gaskamin App können von den Darstellungen auf anderen mobilen Geräten abweichen.

2 Verwendung dieses Dokuments

1. Machen sie sich mit der Struktur und dem Inhalt des Dokuments vertraut.
2. Stellen Sie sicher, dass Sie alle Anweisungen verstehen.
3. Führen Sie diese Verfahren vollständig in der angegebenen Reihenfolge durch.

2.1 In diesem Dokument verwendete Warnungen und Vorsichtshinweise

Warnung



Wenn Sie diese Anweisungen nicht befolgen, besteht das Risiko einer Verletzung bis zum Todesfall.

Vorsicht

Wenn Sie diese Anweisungen nicht befolgen, besteht das Risiko eines Geräte-, Installations- oder Sachschadens.

Hinweis

Ein Hinweis enthält weitere Informationen.

Symbol	Beschreibung
	Optisches Zeichen, dass eine Gefahr besteht
	Optisches Zeichen, dass ein Hinweis gegeben wird

2.2 Verbundene Dokumente

Alle Dokumente, die zum Barbas-Gasgerät gehören.

- Anleitungshandbuch
- Vorbereitungshandbuch
- Installations- und Wartungshandbuch
- Benutzerhandbuch
- Montageanleitung für konzentrisches Abzugssystem

3 Beschreibung

3.1 Vorgesehene Verwendung

Die Barbas Wi-Fi Box 3 ist für die Verwendung in Innenräumen in Kombination mit einem Barbas- oder Bellfires-Gasgerät und mit der Barbas Gaskamin App in Kombination mit einem Hand-Set vorgesehen. Es darf nicht zu anderen Zwecken verwendet werden.

3.2 Übersicht Barbas Wi-Fi Box 3

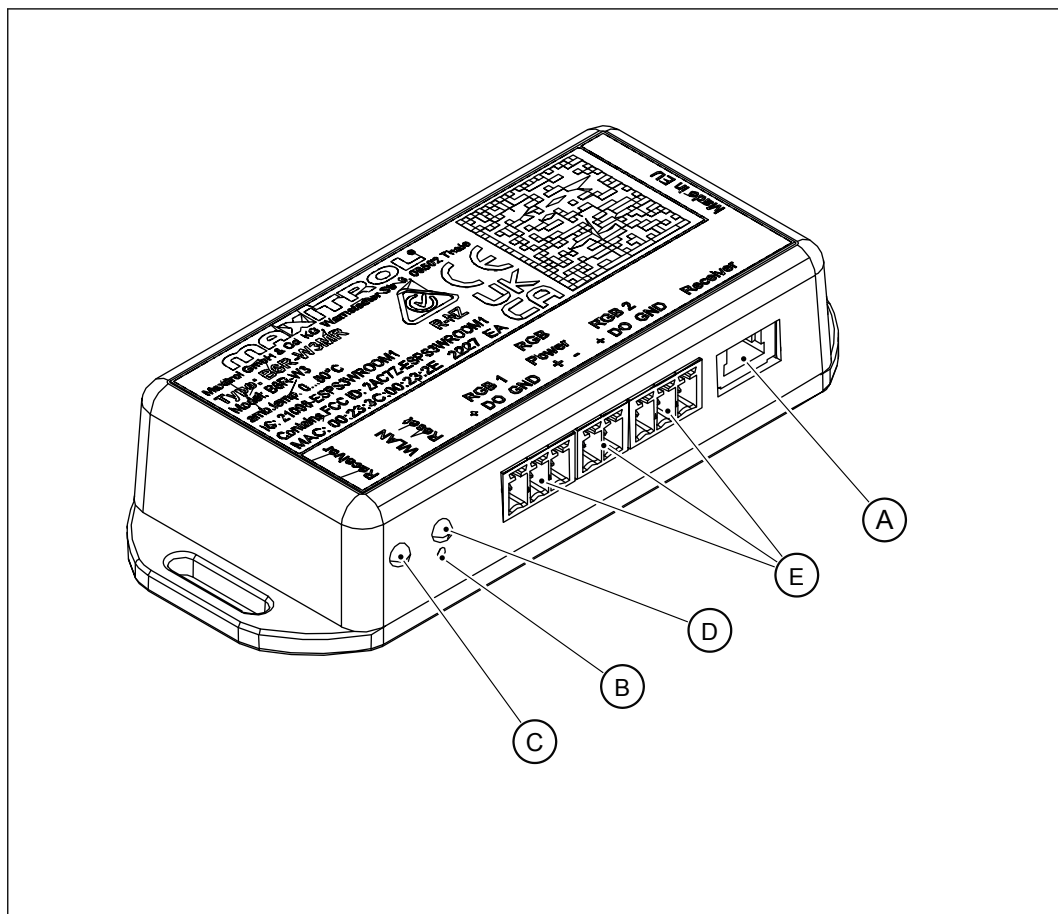

	Punkt	Beschreibung
A	Anschluss	Anschluss für das Kabel zum Empfänger
B	Reset-Taste	Zurücksetzen der Barbas Wi-Fi Box 3. Verwenden Sie eine Büroklammer, um den Knopf zu drücken.
C	LED 1	Zeigt den Status der Verbindung zum Empfänger an
D	LED 2	Zeigt den Status der Wi-Fi-Verbindung an
E	RGB 1-3	LED-Anschlüsse. Nicht in Gebrauch



Warnung: Die Barbas-Gasgeräte unterstützen keine LED-Beleuchtung. Es ist nicht erlaubt, LED-Lichter im Gerät zu installieren. Die Nichtbeachtung dieser Anweisung kann zu Schäden am Gerät führen.

3.3 LED-Anzeige

Die Barbas Wi-Fi Box 3 hat zwei LED's mit den Farben rot/grün/blau.

	Punkt	Beschreibung
LED 1	Grün	Mit dem Empfänger verbunden
	Rot	Nicht mit dem Empfänger verbunden
	Aus	Der Standby-Modus ist aktiv. Keine Stromversorgung
LED 2	Grün	Verbunden mit dem Heimnetzwerk (Router)
	Blau/Grün blinkend	Ein Wi-Fi-Netzwerk wurde erkannt
	Rot	Nicht mit dem Heimnetzwerk verbunden (Router)
	Aus	Standby-Modus ist aktiv oder keine Stromversorgung

4 Anforderungen

4.1 Wi-Fi-Router

Mindestanforderungen Wi-Fi-Router:

- Kompatibel mit IEEE 802.11n/g/b
- WPA2-Verschlüsselung
- Funkfrequenz: 2,4 GHz
- Kabelloser Auto-Kanal: Automatisierte Suche nach störungsfreiem Wi-Fi-Funkkanal
- Unterstützung des User Datagram Protocol (UDP)
- Die Verbindung zu mDNS ist erforderlich, um sicherzustellen, dass der Easy Commission Vorgang funktioniert.

Wenn der Wi-Fi-Router Teil eines Geschäftsnetzwerks ist oder wenn der Router für den Einsatz in einem Geschäftsnetzwerk geeignet ist, muss das User Datagram Protocol (UDP) und/oder die Funkübertragung aktiviert werden. Lesen Sie dazu das Handbuch des Routers.



Hinweis:

Am Ende des Installationsvorgangs können die ursprünglichen Router-Einstellungen bei Bedarf wiederhergestellt werden.

4.2 Empfänger

- Maxitrol-(Symax-2-)Empfänger. Dieser Typ ist an einem blauen oder weißen Aufkleber zu erkennen. Wenden Sie sich an Ihren Händler, wenn Sie einen Empfänger mit einem grünen Aufkleber (Symax-1) oder einem silbernen Aufkleber (GV60) haben.
- Der Maxitrol-(Symax-2-)Empfänger wird über das Maxitrol-Licht-/Lüfter-V-Modul mit Strom versorgt (6 VDC). Verwenden Sie einen Maxitrol 6-VDC-Netzadapter, wenn sich kein V-Modul im Gerät befindet.
- Der Maxitrol (Symax-2)-Empfänger versorgt die Barbas Wi-Fi Box 3 mit Strom (6VDC).
- Die Batterien im Empfänger reichen nicht aus, um die Barbas Wi-Fi Box 3 zu betreiben.

4.3 Hand-Set

Die Barbas Wi-Fi Box 3 funktioniert nur mit dem 8- oder 10-Tasten Maxitrol (Symax-2) Hand-Set mit einem blauen oder weißen Aufkleber.

Wenden Sie sich an Ihren Händler, wenn Sie ein Hand-Set mit einem schwarzen Aufkleber (Symax-1) oder mit einem silbernen Aufkleber (GV60) haben.

4.4 Mobilgerät

- Tablett oder Smartphone mit IOS 10.0 / Android 10.0 oder höher.
- Aktivierte Wi-Fi-Verbindung.
- Aktivierte Bluetooth-Verbindung.

5 Installation der Wi-Fi Box 3



1. Stellen Sie sicher, dass Sie einen Maxitrol-(Symax-2-)Empfänger und ein Maxitrol-(Symax-2-)Hand-Set (8 oder 10 Tasten) haben. Beide sind an dem blauen oder weißen Aufkleber zu erkennen. Wenden Sie sich andernfalls an Ihren Händler.
2. Schließen Sie das 4-adrige Kabel an den mit 'SI ' gekennzeichneten Stecker am Empfänger an.
3. Schließen Sie die andere Seite des 4-adrigen Kabels an den mit **"Empfänger"** gekennzeichneten Stecker an Barbas Wi-Fi Box 3
4. Vergewissern Sie sich, dass LED 1 grün leuchtet. Wenn nicht, überprüfen Sie die Verbindung zum Empfänger.

6 Beschreibung der App-Symbole



6.1 Symbole - Allgemein

Symbol	Funktion	Beschreibung
	Startseite	Wechselt zum Startbildschirm des Geräts/der Geräte.
	Einstellungen	Ruft das Einstellungsmenü auf: <ul style="list-style-type: none"> • Name & Symbol • Sichtbarkeit der Funktionen • Systeminformationen
	Hilfe	Ruft die Hilfe auf: <ul style="list-style-type: none"> • Hilfeseiten mit Informationen zu den Betriebsfunktionen. • Kontaktdaten
	Menü	Ruft das Menü auf: <ul style="list-style-type: none"> • Hinzufügen oder Löschen eines Geräts in der App • Temperatureinheit und Zeitanzeige
	ON / OFF	Startet oder stoppt das Gerät.
	Power	Startet oder stoppt die Betriebsfunktionen: <ul style="list-style-type: none"> • Beleuchtung (wenn vorhanden) • Programme einstellen
	Aktivieren / Deaktivieren	Aktiviert oder deaktiviert die Betriebsfunktionen.



6.2 Symbole - Warnungen

Symbol	Funktion	Beschreibung
	Fehlermeldung	Es wurde ein Fehler festgestellt. Die Konfiguration kann nicht fortgesetzt werden. Lösen Sie das Problem wie im Dialogfenster vorgegeben.
	Fehlermeldung	Es wurde ein Fehler beim Betrieb des Gaskamins festgestellt. Lösen Sie das Problem wie im Dialogfenster vorgegeben.
	Vorsicht	Es wurde eine Überschneidung im Wochenprogramm festgestellt. Stellen Sie sicher, dass sich keine der eingestellten Programme überschneiden.









6.3 Symbole - Menü

Symbol	Funktion	Beschreibung
	Kamin hinzufügen	Fügt einen weiteren Barbas-Kamin (Gerät) zum Startbildschirm der App hinzu. Bis zu 8 Kamine können hinzugefügt werden. Alle hinzugefügten Kamine haben die gleichen Funktionsoptionen.
	Kamin löschen	So löschen Sie einen Gaskamin vom Startbildschirm der App.
	App-Einstellungen	Stellt ein: <ul style="list-style-type: none"> • Temperatureinheit °C oder °F. • Zeitanzeige 24h oder 12h • Sprache

6.4 Symbole - Einstellungen

Symbol	Funktion	Beschreibung
	Name & Symbol	Zeigt den Namen und das Symbol des Gaskamins an. Hier können Sie auch den Namen und das Symbol des Kamins ändern.
	Sichtbarkeit der Funktionen	Zeigt die Funktionen an, die auf dem App-Steuerbildschirm für den Kamin sichtbar sind.
	Systeminformationen	Zeigt <ul style="list-style-type: none"> • Signalstärke (Router/Wi-Fi Box) • Wi-Fi Box Version • Empfänger Version • Fernbedienung Version • App Version • Datum & Uhrzeit

6.5 Symbole - Betriebsoptionen

Symbol	Funktion	Beschreibung
	Handbetrieb	Manuelle Einstellung der Flammenhöhe.
	Programmmodus	Zum Einstellen von Zeit und Temperatur in maximal 8 benutzerdefinierten Programmen.
	Thermostat-Modus	Automatische Einstellung der Wärmeabgabe basierend auf der eingestellten Raumtemperatur und der gemessenen Raumtemperatur.
	ECO-Modus	Variiert die Flammenhöhe automatisch, entsprechend einem der drei verfügbaren voreingestellten Zyklen. Die maximale Raumtemperatur kann nach Belieben eingestellt werden.
	Licht (optional)	Bedienung der (optionalen) Leuchten
	Lüfter (optional)	Betrieb des (optionalen) Konvektionslüfters.
	Countdown-Timer	Einstellung der Zeitdauer, bevor das Gerät auf AUS wechselt.
	Funktion 2. Brenner (AUX)	Umschaltung zwischen Einzel- und Doppelbrenner (nur bei Geräten mit Doppelbrenner).

7 Erstkonfiguration der App



Hinweis: Die in diesem Handbuch gezeigten Screenshots beziehen sich auf ein Smartphone. Der Barbas Gaskamin App-Bildschirm auf einem anderen Mobilgerät kann im Detail anders aussehen. Die Funktionalität und die Verwendung ist dieselbe wie in diesem Handbuch beschrieben.



Hinweis: Sicherstellen, dass:

- Heimnetzwerk verfügbar ist.
- die SSID des Wi-Fi-Routers nicht versteckt ist.
- das Wi-Fi-Signal des Heimnetzwerks in Reichweite ist.
- der Wi-Fi-Router das Use Datagram Protocol (UDP) unterstützt.



Hinweis: Sicherstellen, dass:

- die Barbas Wi-Fi Box 3 mit dem Empfänger verbunden ist und die LED 1 grün leuchtet.
- Wi-Fi und Bluetooth in den Einstellungen Ihres mobilen Geräts eingeschaltet sind
- Sie den SSID-Namen und das Passwort Ihres Wi-Fi-Routers haben. Sie werden in der Regel auf einem Aufkleber auf dem Router angezeigt.

Führen Sie alle Schritte aus diesem Abschnitt durch.

7.1 Die Barbas-App herunterladen

Um die Barbas Gaskamin App herunterzuladen, suchen Sie im Apple App Store oder Google Play Store nach "**Barbas**".



7.2 Wi-Fi

Stellen Sie sicher, dass Ihr Wi-Fi-Heimnetzwerk mit Ihrem mobilen Gerät verbunden ist, **BEVOR** Sie die Barbas Gaskamin App starten.

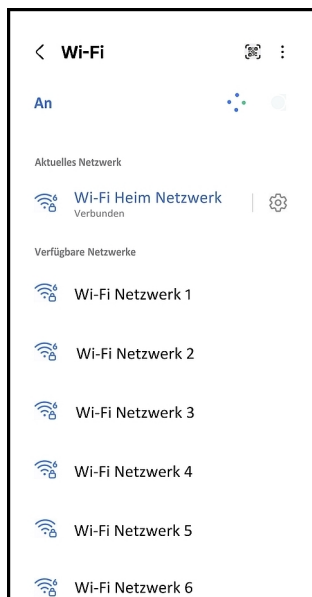

7.3 Berechtigungen

1. Starten Sie die Barbas Gaskamin App.
2. Tippen Sie auf die Schaltfläche "Zulassen", um eine Verbindung zu Bluetooth-Geräten herzustellen.
3. Tippen Sie auf die Schaltfläche "Einmalig zulassen" oder "Bei Verwendung der App zulassen", um die Standortfreigabe zu erteilen, um den SSID-Namen des WLAN-Routers ihres Heimnetzwerks zu finden.



7.4 Sprache und Berechtigungen wählen

1. Wählen Sie eine Sprache.
2. Tippen Sie auf die Schaltfläche "Weiter", um fortzufahren.
3. Wählen Sie Berechtigungen.
4. Tippen Sie auf die Schaltfläche "Weiter", um fortzufahren.



7.5 Allgemeine Geschäftsbedingungen

1. Lesen Sie die Allgemeinen Geschäftsbedingungen.
2. Tippen Sie auf die Schaltfläche "Akzeptieren", um fortzufahren.

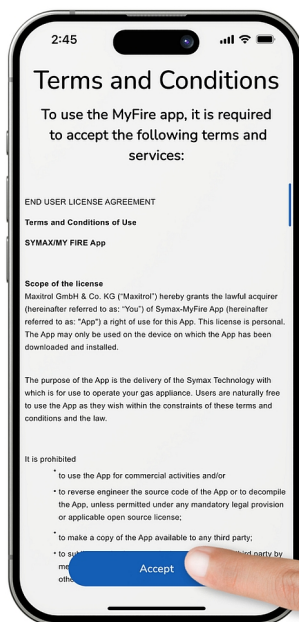

7.6 Kamin hinzufügen

1. Tippen Sie auf die Schaltfläche "Kamin hinzufügen", um fortzufahren.

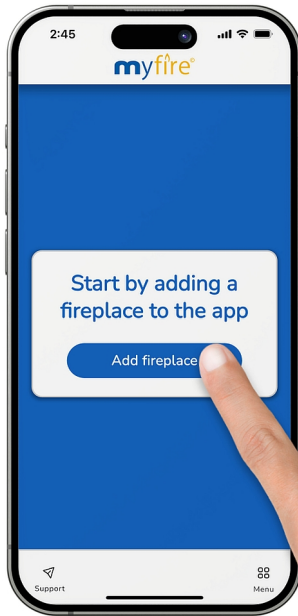

7.7 Barbas Wi-Fi Box des Gaskamins hinzufügen

Stellen Sie sicher, dass die Wi-Fi Box ordnungsgemäß im Gaskamin installiert ist.



Hinweis:

Beachten Sie, dass in den letzten Jahren verschiedene Modelle der Barbas Wi-Fi Box verwendet wurden. Je nach Modell der Barbas Wi-Fi Box ist ein bestimmter Verbindungsprozess zu beachten.

Suchen Sie auf der Wi-Fi Box nach der Typbeschreibung.

Modell Barbas Wi-Fi Box	Typbe- schreibung Maxitrol	Produktion Jahre	App - Wi-Fi - Wi-Fi Box Verbindungsprozess
Barbas Wi-Fi Box 3 (V3)	B6R-W3BE	2023 -	Verbindungsprozess V3
Barbas Wi-Fi Box 2 (V2)	B6R-W2BE	2019 - 2023	Verbindungsprozess V1/V2
Barbas Wi-Fi Box (1) (V1)	B6R-WBE	2017 - 2019	Verbindungsprozess V1/V2

Verbindungsprozess Barbas Wi-Fi Box 3 (B6R-W3BE)(V3)

1. Tippen Sie auf die Schaltfläche "Zulassen", um Geräte in lokalen Netzwerken zu finden.
2. Tippen Sie auf die Schaltfläche "⚙️ / +", um eine Verbindung mit dem Gaskamin herzustellen, wenn Sie eine Wi-Fi Box 3 haben.



Hinweis: Bei diesem Netzwerk darf es sich nicht um ein Gastnetzwerk oder ein Netzwerk mit Blockierrichtlinien handeln.



1. Tippen Sie auf die Schaltfläche "Geben Sie Ihr WLAN-Router Passwort ein".
2. Geben Sie Ihr Passwort für das Heimnetzwerk ein.
3. Nachdem Sie Ihr Heimnetzwerk eingegeben haben, tippen Sie auf die Schaltfläche "Weiter".
4. Sobald die Verbindung erfolgreich war, tippen Sie auf die Schaltfläche "Weiter".

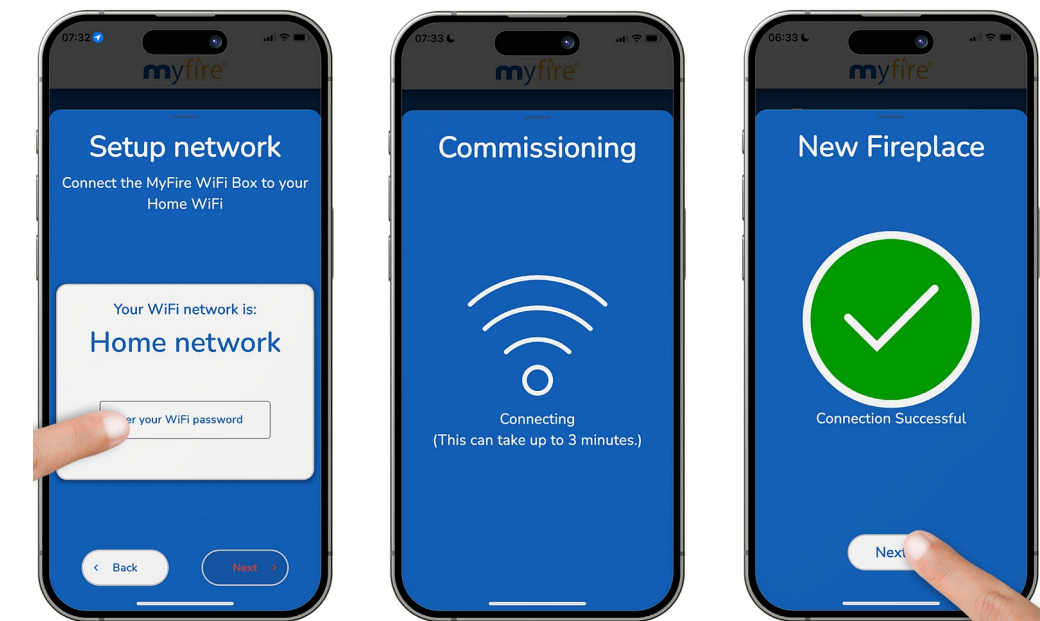

Verbindungsprozess Barbas Wi-Fi Box 1 & 2 ((B6R-WBE)(V1) und (B6R-W2BE)(V2))

1. Tippen Sie auf die Schaltfläche "Zulassen", um Geräte in lokalen Netzwerken zu finden.
2. Wenn Sie eine Wi-Fi Box (1) (V1) oder Wi-Fi Box 2 (V2) haben, Tippen Sie auf die Schaltfläche "Alte WiFi-Box konfigurieren".



1. Tippen Sie auf die Schaltfläche "Geben Sie Ihr WLAN-Router Passwort ein", um Ihr Wi-Fi-Passwort einzugeben.
2. Geben Sie Ihr Passwort für das Heimnetzwerk ein.
3. Tippen Sie auf die Schaltfläche "Weiter", um eine Verbindung zu Ihrem Heimnetzwerk herzustellen.

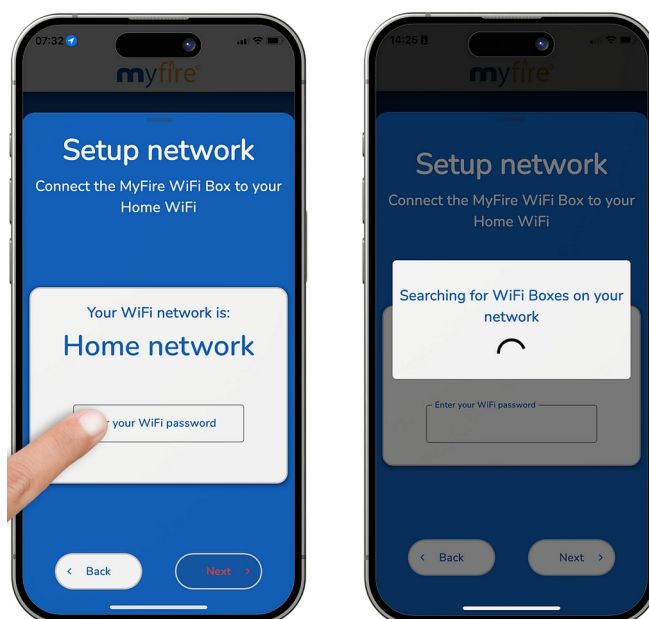

1. Verlassen Sie die App und gehen Sie zu den WLAN-Einstellungen auf Ihrem Telefon.
2. Verbinden Sie sich mit der Wi-Fi Box.
Netzwerkname: "myfire_WiFi-Box_<Nummer>
Passwort: MYFIREPLACE
3. Sobald Sie mit dem Wi-Fi verbunden sind, kehren Sie zur myFire-App zurück.



Hinweis: Die Verbindung mit dem Wi-Fi kann bis zu 3 Minuten dauern.

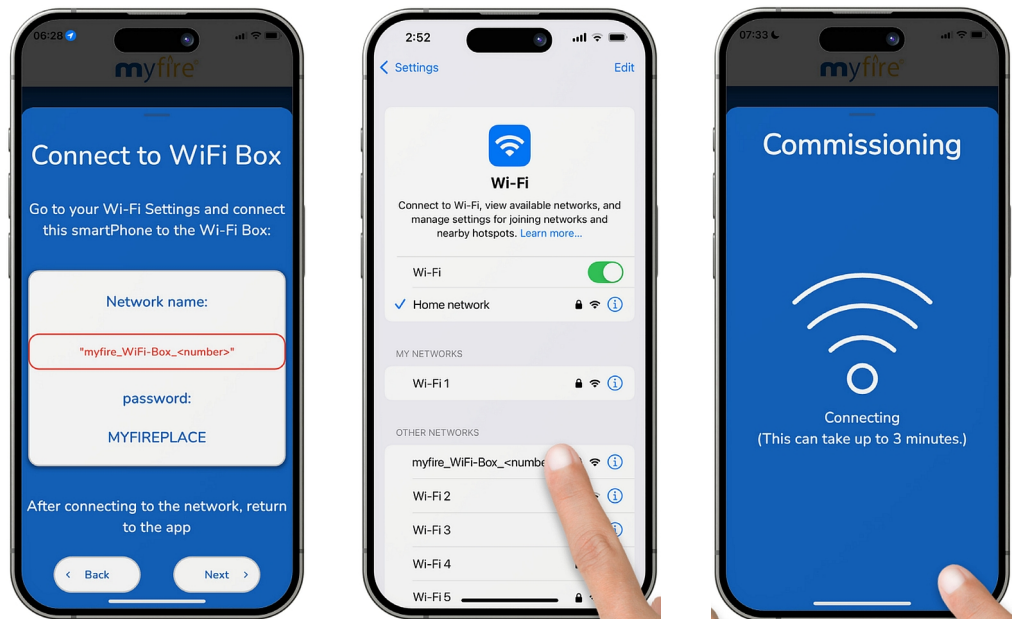

Wenn sich das mobile Endgerät nicht automatisch mit dem Heimnetzwerk verbindet:

1. Tippen Sie auf die Schaltfläche "Heimnetzwerk".
2. Verbinden Sie sich mit dem Heimnetzwerk.



Hinweis: Der Verbindungsaufbau kann einige Minuten dauern.



Hinweis: Bei diesem Netzwerk darf es sich nicht um ein Gastnetzwerk oder ein Netzwerk mit Blockierrichtlinien handeln.

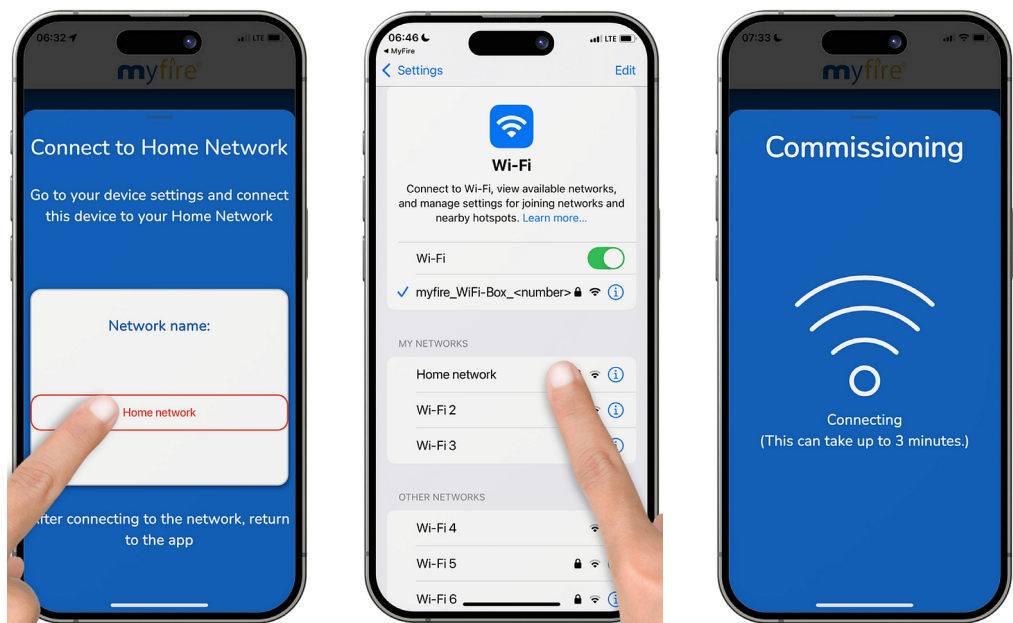

1. Sobald die Verbindung erfolgreich war, tippen Sie auf die Schaltfläche "Weiter".

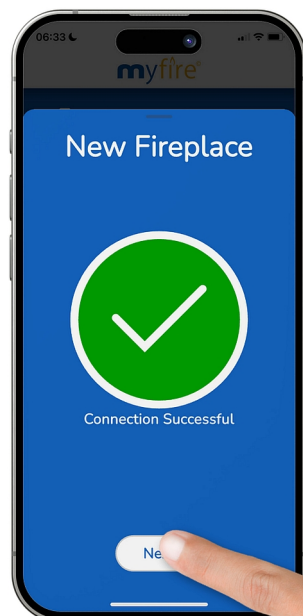

7.8 Konfiguration

1. Tippen Sie auf die Schaltfläche "Kaminname", um den Namen des Kamins zu ändern.
2. Tippen Sie auf ein Symbol, das dem Namen des Kamins entspricht.
3. Sobald Sie fertig sind, tippen Sie auf die Schaltfläche "Weiter".

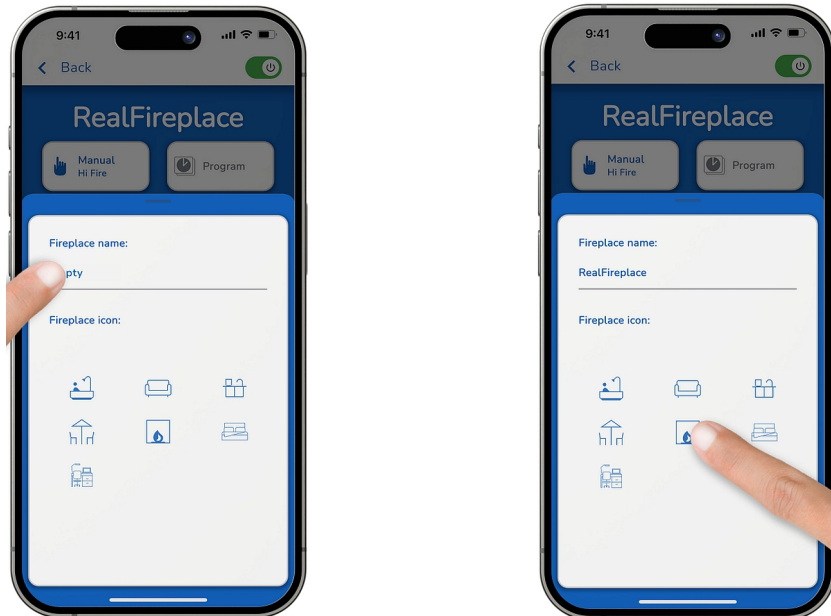

1. Wählen Sie die Funktionen, die zu Ihrem Kamin passen: Licht, 2. Brenner, Countdown-Timer, Lüfter (wenn im Kamin vorhanden).
2. Sobald Sie fertig sind, tippen Sie auf die Schaltfläche "Beenden".



Hinweis: Die Funktionen LED1 und LED2 sind nicht in Verwendung.



Herzlichen Glückwunsch:

Die Barbas Gaskamin App ist einsatzbereit und der Startbildschirm wird angezeigt.

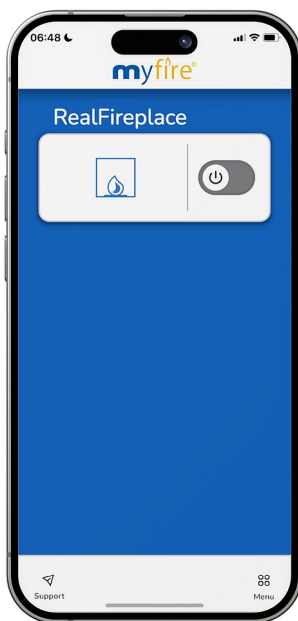

7.9

App Einstellungen - Temperatur und Zeit einstellen

1. Tippen Sie auf die Schaltfläche "Menü".
2. Tippen Sie auf die Schaltfläche "App Einstellungen".
3. Wählen Sie die Temperatureinheit °C oder °F.
4. Wählen Sie die Zeitanzeige 24h oder 12h.



7.10 Einen weiteren Gaskamin hinzufügen

1. Tippen Sie auf die Schaltfläche "Menü".
2. Tippen Sie auf die Schaltfläche "Kamin hinzufügen".
3. Tippen Sie auf die Schaltfläche "+", um einen weiteren Gaskamin hinzuzufügen, sobald er auf dem Bildschirm erscheint.

Wiederholen Sie die obigen Schritte für jeden weiteren Gaskamin. Es können maximal 8 Gaskamine verbunden werden.



7.11 Einen Gaskamin löschen

1. Tippen Sie auf die Schaltfläche "Menü".
2. Tippen Sie auf die Schaltfläche "Kamin löschen".
3. Tippen Sie auf die Schaltfläche "Mülleimer" des Gaskamins, den Sie vom Bildschirm entfernen möchten.

7.12 Geräteeinstellungen

Den Kamin einschalten

1. Das mobile Endgerät ist nun mit dem Kamin verbunden.
2. Schieben Sie die Taste "EIN/AUS" nach rechts, um den Kamin einzuschalten.
3. Tippen Sie zum Zünden auf die Schaltfläche "OK".
4. Wenn die Zündung erfolgreich war, Tippen Sie auf das Symbol, um die Funktionen einzustellen.



Hinweis: Der gesamte Ablauf vom Start bis zur Zündung des Brenners dauert etwa 20 Sekunden.

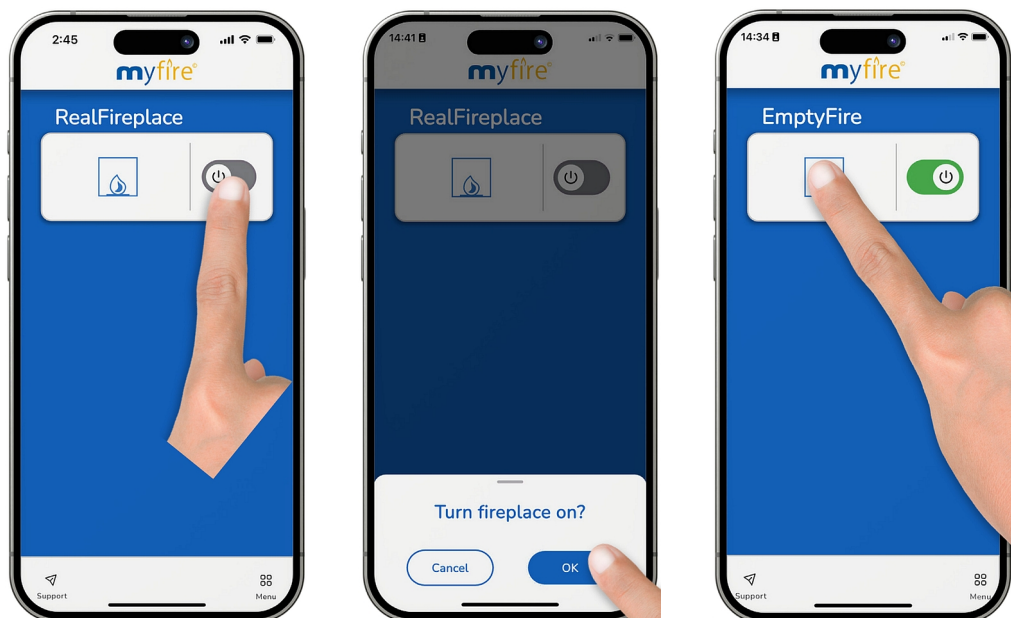

Startbildschirm

Sichtbarkeit der Funktion einstellen

1. Tippen Sie auf die Schaltfläche "Einstellungen".
2. Tippen Sie auf die Schaltfläche "Sichtbarkeit der Funktionen".
3. Wählen Sie die Funktionen, die zu Ihrem Kamin passen. (Sobald sie ausgewählt sind, erscheinen sie auf dem Steuerbildschirm.
 - Beleuchtung
 - 2. Brenner
 - Countdown-Timer
 - Lüfter (wenn im Kamin vorhanden)



Hinweis: Die Funktionen LED1 und LED2 sind nicht in Verwendung.



Steuerbildschirm

Name und Symbole einstellen

1. Tippen Sie auf die Schaltfläche "Einstellungen".
2. Tippen Sie auf die Schaltfläche "Name & Symbol".
3. Tippen Sie auf Aktueller Name, um den Namen des Kamins zu ändern.
4. Tippen Sie auf das gewünschte Kaminsymbol, das dem Namen des Kamins entspricht.



Steuerbildschirm

Systeminformationen

1. Tippen Sie auf die Schaltfläche "Einstellungen".
2. Tippen Sie auf die Schaltfläche "Systeminformationen".
3. Tippen Sie auf die Schaltfläche " ", um das Datum und die Uhrzeit zu synchronisieren. 

Dieser Bildschirm zeigt Informationen über:

- Signalstärke (Router/Wi-Fi Box)
- Wi-Fi Box Version
- Empfänger Version
- Fernbedienung Version
- App Version
- Datum & Uhrzeit

8 Betrieb des Kamins



Steuerbildschirm:

Zugriff auf einige grundlegende oder aktivierte Funktionen. Aktivierte Funktionen sind blau. Eine Beschreibung der Symbole finden Sie in Abschnitt [6.5](#).

Raumtemperatur:

Temperatur des Raumes, in dem sich das Gerät befindet. Die Raumtemperatur wird mit dem Hand-Set gemessen und an das mobile Gerät gesendet.



Hinweis:

Um Energie zu sparen erlischt die Zündflame automatisch, wenn das Gerät für einen Zeitraum von 5 Tagen nicht verwendet wurde. Um das zu vermeiden, führen Sie im Programmmodus jede Woche zwei automatische Start-Stopp-Aktionen durch. Siehe Kapitel [8.3](#).

8.1 ON / OFF

Die Funktion "EIN/AUS" befindet sich auf dem Startbildschirm und auf dem Steuerbildschirm.

Startbildschirm

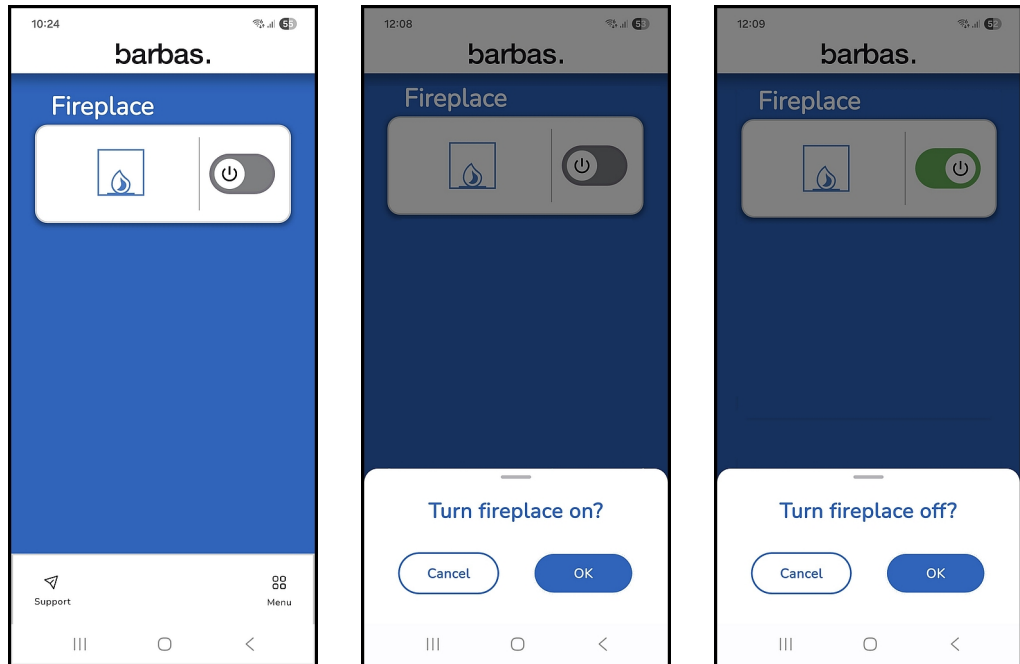

Startet den Kamin

1. Zum Startbildschirm
2. Schieben Sie die Taste "EIN/AUS" nach rechts, um den Kamin einzuschalten.
3. Tippen Sie zum Zünden auf die Schaltfläche "OK".



Hinweis: Der gesamte Ablauf vom Start bis zur Zündung des Brenners dauert etwa 20 Sekunden.



Hinweis: Der Gaskamin startet immer mit maximaler Wärmebelastung und allen Brennern eingeschaltet.

Stoppt den Kamin

1. Zum Startbildschirm
2. Schieben Sie die Taste "EIN/AUS" nach links, um den Kamin auszuschalten.
3. Tippen Sie auf die Schaltfläche "OK", um zu stoppen.



Hinweis: Warten Sie nach dem Ausschalten des Kamins 30 Sekunden, bevor Sie den Kamin wieder einschalten können.

Steuerbildschirm

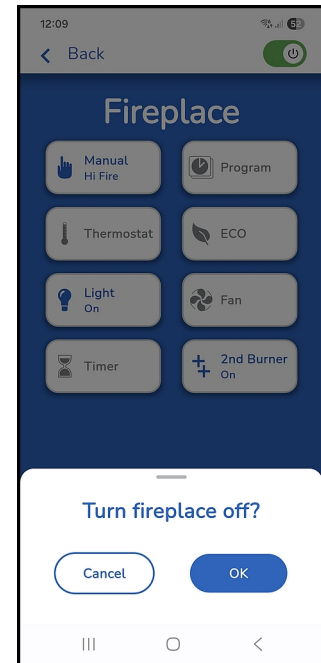
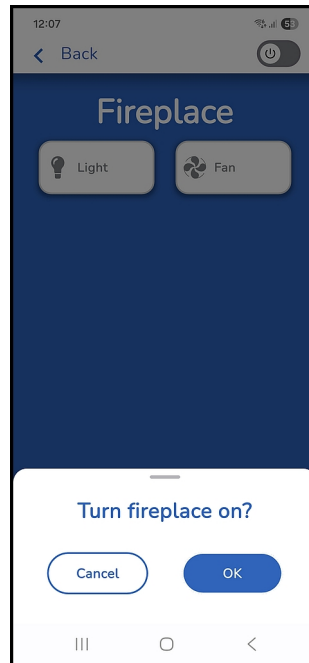

Startet den Kamin

1. Zum Steuerbildschirm
2. Schieben Sie die Taste "EIN/AUS" nach rechts, um den Kamin einzuschalten.
3. Tippen Sie zum Zünden auf die Schaltfläche "OK".



Hinweis: Der gesamte Ablauf vom Start bis zur Zündung des Brenners dauert etwa 20 Sekunden.



Hinweis: Der Gaskamin startet immer mit maximaler Wärmebelastung und allen Brennern eingeschaltet.

Stoppt den Kamin

1. Zum Steuerbildschirm
2. Schieben Sie die Taste "EIN/AUS" nach links, um den Kamin auszuschalten.
3. Tippen Sie auf die Schaltfläche "OK", um zu stoppen.



Hinweis: Warten Sie nach dem Ausschalten des Kamins 30 Sekunden, bevor Sie den Kamin wieder einschalten können.

8.2 Handbetrieb

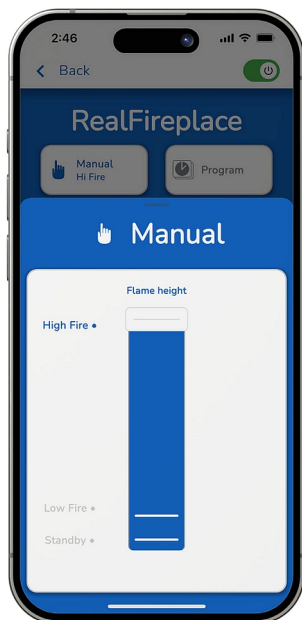

Senken oder erhöhen Sie die Flammenhöhe manuell.

1. Tippen Sie auf das Symbol "Manuell".
2. Bewegen Sie den Schieberegler, um die Flammenhöhe einzustellen.



Hinweis: Für eine schnelle Reaktion tippen Sie auf die Schrift "Hohe Flamme", "Niedrige Flamme" oder "Standby"

Ein aktivierter Manuell-Modus wird im Symbol in blauer Schrift und die Flammenhöhe in Prozent (%) angezeigt

8.3 Programmmodus



Speichern Sie bis zu 8 Programme, um das Feuer zu bestimmten Zeiten und an bestimmten Tagen ein- und auszuschalten.



Hinweis: Das Gerät muss eingeschaltet (EIN) sein, um einen Programmmodus einzustellen oder auszuwählen.



Hinweis: Vergewissern Sie sich vor der Verwendung des Programmmodus, dass die Zeit in der Barbas Wi-Fi Box 3 mit der Zeit des mobilen Geräts synchronisiert ist. Siehe Abschnitt [7.12](#).

1. Tippen Sie auf das Symbol "Programm"
2. Tippen Sie auf die Schaltfläche "EIN/AUS", um das gewünschte Programm (1–8) auszuwählen
3. Tippen Sie auf die gewünschte Tages-Schaltfläche, um den Tag auszuwählen (M, D, M, D, F, S, S).
4. Tippen Sie auf die Schaltflächen "EIN" oder "AUS", um zu den gewünschten Zeiten zu scrollen.
5. Tippen Sie auf die Schaltfläche "Start", um die gewünschten Zeiten festzulegen.
6. Tippen Sie auf die Schaltfläche "EIN" und/oder "AUS", um zu den gewünschten Temperaturen zu scrollen.
7. Tippen Sie auf die Schaltfläche "Start", um die gewünschten Temperaturen festzulegen.

Ein aktivierter Programmiermodus wird durch ein blaues Symbol und die Anzeige "EIN" angezeigt.



Vorsicht: Wenn zu irgendeinem Zeitpunkt, an dem ein Programm aktiv ist, die Funktion manueller, Thermostat- oder Eco-Modus oder Countdown-Timer ausgewählt ist, stoppt das aktive Programm. Um das Programm wieder zu aktivieren, kehren Sie zur Funktion "Programmmodus" zurück.



Hinweis: Ein gelber Punkt mit einem Ausrufezeichen wird angezeigt, wenn sich zwei eingestellte Programme überschneiden.

8.4 Thermostat-Modus

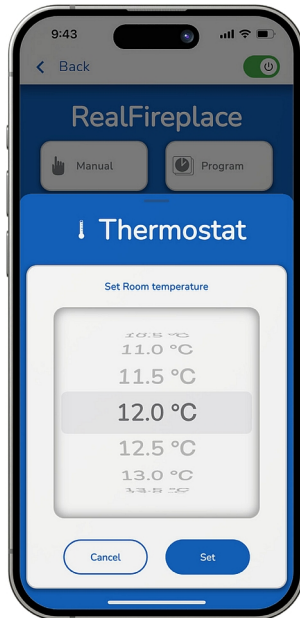

Im Thermostat-Modus verändert sich die Flammenhöhe automatisch, um die eingestellte Temperatur zu erreichen und aufrechtzuerhalten.

1. Tippen Sie auf das Symbol "Thermostat"
2. Scrollen Sie zur gewünschten Raumtemperatur und tippen Sie dann auf die Schaltfläche "Start".

Ein aktivierter Thermostat-Modus wird durch ein blaues Symbol und die eingestellte Temperatur angezeigt.

8.5 ECO-Modus

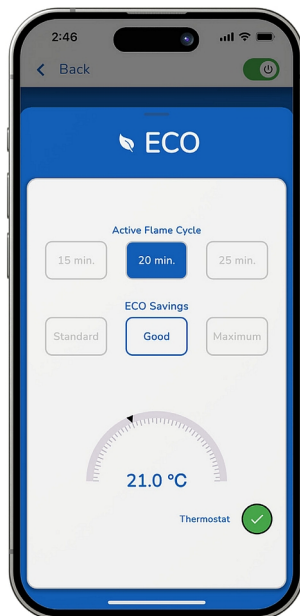

Sparen Sie Energie und genießen Sie gleichzeitig das Bild einer lebhaften Flamme.

1. Tippen Sie auf das Symbol "ECO".
2. Wählen Sie eine der drei Energiesparoptionen aus – Standard [10%], Gut [25%] oder Maximum [45%]. Der entsprechende Prozentsatz der Eco-Effizienz wird im Kreis/Blatt angezeigt.
3. Wählen Sie die Zeit-Schaltfläche (15, 20, 25 Minuten).



Hinweis: Eine kürzere Zykluszeit der aktiven Flamme führt zu einer lebhafteren Flammenbewegung.

4. Schieben Sie den Temperatorknopf (Celsius/Fahrenheit), um den automatischen Eco-Modus zu aktivieren.
5. Verwenden Sie den Schieberegler, um die gewünschte Raumtemperatur einzustellen.



Hinweis: Im automatischen Eco-Modus entsprechen der Wirkungsgrad in Prozent und die Zykluszeit der Aufrechterhaltung der gewünschten Solltemperatur.

Ein aktivierter Eco-Modus wird durch ein blaues Symbol und die Angabe des Eco-Wirkungsgrads in Prozent bzw. der Zykluszeit angezeigt. Hinweis: Für die WiFi-Box Version 1 gibt es keinen automatischen ECO-Modus mit Temperaturswahl.

8.6 Beleuchtung

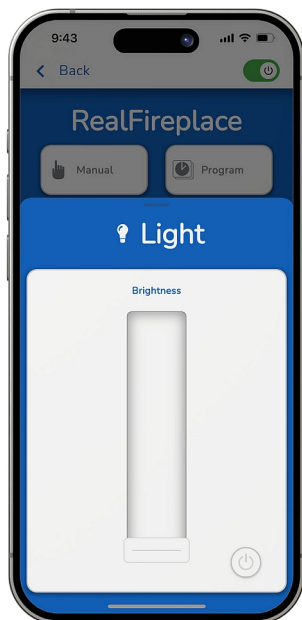

Stellen Sie die Helligkeit des Lichts von 20% bis 100% ein.

1. Tippen Sie auf das Symbol "Licht".
2. Bewegen Sie den Schieberegler, um die Lichtintensität zu erhöhen oder zu verringern.
3. Um das Licht auszuschalten, drücken Sie die "EIN/AUS"-Taste oder ziehen Sie den Schieberegler ganz nach unten.



Hinweis: Das Licht funktioniert unabhängig von der Gassteuerung. Das Licht wechselt bei Neustart des Kamins automatisch in die zuletzt eingestellte Stufe.

Ein aktivierter Licht-Modus wird durch ein blaues Symbol und die Anzeige "EIN" angezeigt.

8.7 Ventilator

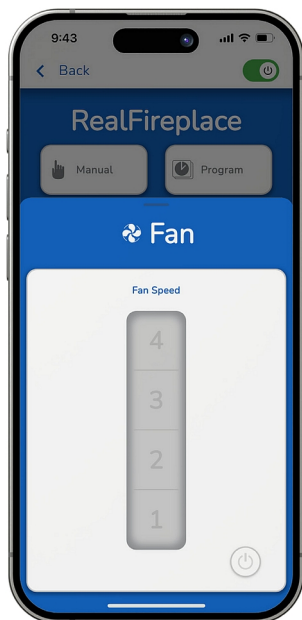

Hinweis: Die Lüfterfunktion ist nur für Barbas-Gaskamine verfügbar, die mit einem Umluftventilator ausgestattet sind.



Hinweis: Der Lüfter kann nicht manuell ein- und ausgeschaltet werden.

Der Lüfter verfügt über 4 Geschwindigkeitsstufen.

1. Der Umluftventilator startet automatisch etwa 4-5 Minuten nach Einschalten des Kamins. Der Lüfter läuft dann einige Sekunden lang mit maximaler Geschwindigkeit (=Einstellung 4) und schaltet dann automatisch auf die eingestellte Geschwindigkeitsstufe (1, 2, 3 oder 4).
2. Stellen Sie die gewünschte Lüfterstufe von niedrig (1) bis hoch (4) ein.
3. Ungefähr 10 Minuten, nachdem der Kamin ausgeschaltet oder nur auf den Standby-Modus gestellt wurde, schaltet sich der Lüfter automatisch ab.

Ein aktiver Lüfter wird im Symbol in blauer Schrift und mit eingestellter Lüfterstufe angezeigt.

8.8 Countdown-Timer

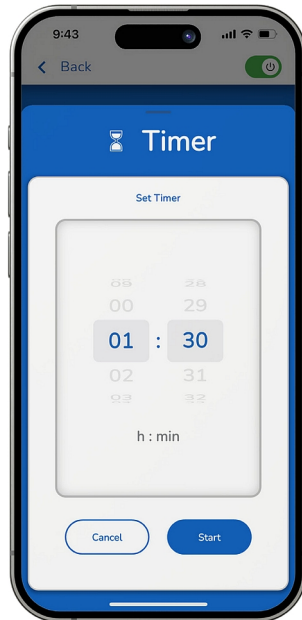

Der Countdown-Timer schaltet den Kamin nach einer festgelegten Zeit automatisch aus. Die maximale Zeitdauer beträgt 9 Stunden und 59 Minuten.

1. Tippen Sie auf das Symbol "Countdown-Timer".
2. Scrollen Sie zur gewünschten Stunde und Minute, um die Ausschaltzeit für das Feuer einzustellen.
3. Tippen Sie die Schaltfläche "Start", um den Countdown-Timer zu starten.
4. Um den Countdown-Timer zu beenden, tippen Sie auf das Symbol "Countdown-Timer" und drücken Sie die Schaltfläche "Stopp".

Ein aktivierter Countdown-Timer wird mit einem Symbol in blauer Schrift und mit verbleibender Restlaufzeit angezeigt.



Hinweis: Am Ende der eingestellten Zeitdauer wird das Gerät auf AUS gestellt (die Zündflamme ist ebenfalls ausgeschaltet). Eingestellte Programme (siehe Abschnitt 8.3) sind nicht mehr aktiv. Gehen Sie zum Startbildschirm oder Steuerbildschirm, um das Gerät erneut zu starten.

8.9 2. Brenner

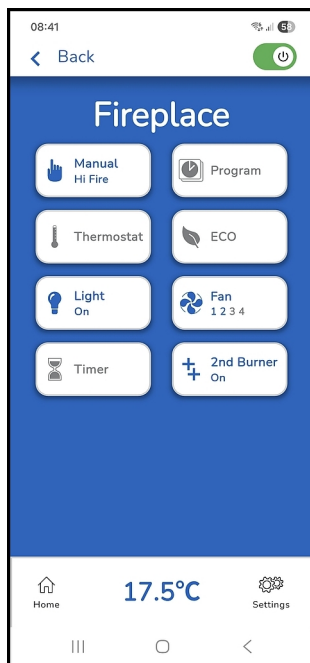

Schalten Sie einen zweiten dekorativen Brenner ein und bedienen Sie ihn.

1. Um den 2. Brenner einzuschalten, tippen Sie auf das Symbol "2. Brenner".
2. Um den 2. Brenner auszuschalten, tippen Sie auf das Symbol "2. Brenner".

Ein aktivierter 2. Brenner wird im Symbol in blauer Schrift und mit "Ein" angezeigt.

9 Hilfe

Weitere Informationen finden Sie auf dem Startbildschirm.

1. Tippen Sie auf die Schaltfläche "Hilfe".
2. Tippen Sie auf die Schaltfläche "i", um Informationen über alle Betriebsfunktionen anzuzeigen.
3. Tippen Sie auf die Schaltfläche "Kontakt", um Informationen zum Hersteller zu erhalten.

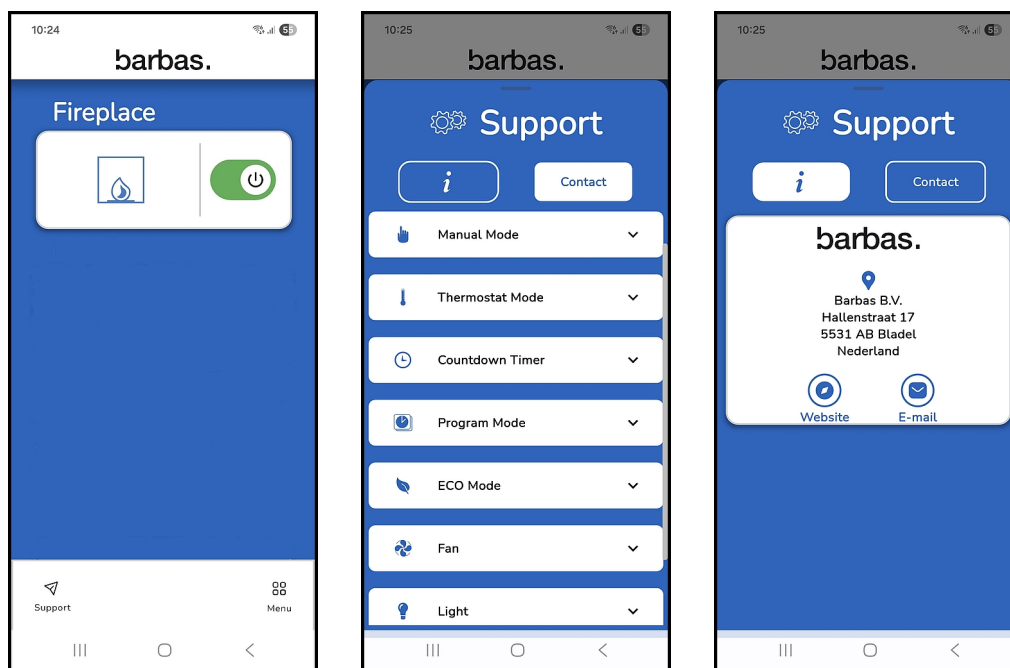

10 Häufige Fragen

- Die Barbas Gaskamin App ist kompatibel mit Apple iOS- und Google Android-Smartphones und -Tablets.
- Die Barbas Gaskamin App kann auf einer beliebigen Anzahl von mobilen Endgeräten installiert werden.
- Die Barbas Gaskamin App wird lokal auf dem mobilen Endgerät gespeichert.
- Die Barbas Gaskamin App funktioniert nicht auf Windows- oder Mac-PCs.
- Eine Wi-Fi-Verbindung ist erforderlich, damit die Barbas Gaskamin App den Kamin steuern kann.
- Die Barbas Gaskamin App kann bis zu 8 Gaskamine steuern. Für jeden Kamin ist eine separate Barbas Wi-Fi Box erforderlich.
- Die Barbas Gaskamin App-Updates sind kostenlos und über den Apple App Store oder Google Play erhältlich.
- Neue Versionen der Barbas Gaskamin App werden angekündigt und sind im App Store verfügbar. Sie werden in der App selbst über verfügbare Updates benachrichtigt.

11 Problemlösung

11.1 Mögliche Probleme und Lösungen

Problem	Mögliche Ursache	Mögliche Lösung
Die Barbas Wi-Fi Box 3 ist nicht kompatibel.	Installation einer fehlerhaften App.	Laden Sie die Barbas Gaskamin App herunter und installieren Sie sie.
Die Barbas Wi-Fi Box 3 kann sich nicht mit dem Heimnetzwerk verbinden.	Bluetooth ist auf dem mobilen Gerät nicht aktiviert	Stellen Sie Bluetooth in den Einstellungen des mobilen Geräts auf EIN
	Die Einstellungen des Wi-Fi-Routers entsprechen nicht den Anforderungen, die in Abschnitt 4.1 angegeben sind.	Stellen Sie sicher, dass die Einstellungen des Wi-Fi-Routers den Anforderungen in Abschnitt 4.1 entsprechen.
	Der Wi-Fi-Router wechselt automatisch zwischen dem 2,4 GHz-Band und dem 5 GHz-Band oder der Wi-Fi-Router ist auf das 5 GHz-Band eingestellt.	<ol style="list-style-type: none"> 1. Stellen Sie den Wi-Fi-Router auf das 2,4 GHz-Band ein. Lesen Sie dazu das Handbuch des Routers. 2. Schalten Sie den automatischen Wechsel zwischen den Frequenzen aus. Lesen Sie dazu das Handbuch des Routers. 3. Drücken Sie die Reset-Taste auf dem Barbas Wi-Fi Box 3 für 7 Sekunden (siehe Abschnitte 3.2 und 11.3). 4. Verbinden Sie die Barbas Wi-Fi Box 3 mit der Barbas Gaskamin App. Siehe Abschnitt 7.
	Die Barbas Wi-Fi Box 3 ist nicht in Reichweite des Wi-Fi-Routers.	Verringern Sie den Abstand zwischen der Barbas Wi-Fi Box 3 und dem Wi-Fi-Router.
	Der Standortzugriff der App ist nicht zugelassen	Erlauben Sie den Standortzugriff für die Barbas Gaskamin App in den Einstellungen des mobilen Geräts.

Problem	Mögliche Ursache	Mögliche Lösung
Die Temperaturanzeige auf der Barbas Gaskamin App zeigt N/A an.	Das Hand-Set befindet sich außerhalb des Bereichs des Geräts.	Stellen Sie sicher, dass sich das Hand-Set in der Nähe des Geräts befindet.
	Die Batterien im Hand-Set sind leer.	Wechseln Sie die Batterien des Hand-Sets. Beachten Sie das Benutzerhandbuch des Gerätes.
	Fehler im Empfänger.	Drücken Sie die Reset-Taste am Empfänger, bis ein Signalton ertönt. Beachten Sie das Benutzerhandbuch des Gerätes.
Ein eingestelltes Programm startet und stoppt das Gerät nicht zur richtigen Zeit.	Die Uhr der Barbas Wi-Fi Box 3 ist nicht mit der Uhr des mobilen Gerätes synchronisiert.	<ol style="list-style-type: none"> 1. Wechselt zum Steuerbildschirm des Geräts. 2. Tippen Sie auf die Schaltfläche Einstellungen. 3. Tippen Sie auf die Schaltfläche Systeminformationen. 4. Tippen Sie auf die Schaltfläche "🕒", um das Datum und die Uhrzeit zu synchronisieren. Die Zeit wird mit der Zeit des mobilen Geräts synchronisiert.
Das Gerät reagiert manchmal nicht auf die Barbas Wi-Fi Box 3.	Mehrere Benutzer sind auf demselben Wi-Fi-Kanal.	Drücken Sie die Reset-Taste an der Barbas Wi-Fi Box 3 für 1 Sekunde, um den Kanal zu ändern (siehe Abschnitte 3.2 und 11.3).

Problem	Mögliche Ursache	Mögliche Lösung
Die Funktionen Licht, 2. Brenner, Countdown-Timer, Lüfter (wenn im Kamin vorhanden) sind nicht sichtbar	Die Funktionen sind im Menü Einstellungen nicht ausgewählt	<ol style="list-style-type: none"> 1. Wechselt zum Steuerbildschirm des Geräts. 2. Tippen Sie auf die Schaltfläche Einstellungen. 3. Tippen Sie auf die Schaltfläche Sichtbarkeit der Funktionen. 4. Wählen Sie die entsprechenden Funktionen.
	Das Hand-Set befindet sich außerhalb des Bereichs des Geräts.	Stellen Sie sicher, dass sich das Hand-Set in der Nähe des Geräts befindet.
	Die Batterien im Hand-Set sind leer.	Ersetzen Sie die Batterien des Hand-Sets. Beachten Sie das Benutzerhandbuch des Gerätes.
Myfire_WiFi-Box-Netzwerk (nur bei Barbas Wi-Fi Box 1 und 2) ist nicht in der Liste der verfügbaren Wi-Fi-Netzwerke enthalten.	Fehler in der Barbas Wi-Fi Box 1/2 .	<ol style="list-style-type: none"> 1. Drücken Sie die Reset-Taste auf der Barbas Wi-Fi Box 1/2 für 7 Sekunden (siehe Abschnitte 3.2 und 11.3). 2. Stoppen und starten Sie die Barbas Gaskamin App und versuchen Sie, die Barbas Wi-Fi Box 3 wieder verbinden. <p>Wenden Sie sich an Ihren Händler, wenn das Problem weiterhin besteht.</p>



Hinweis: Wenn Sie Ihren Händler kontaktieren, stellen Sie sicher, dass Sie Fotos von den blauen oder weißen Aufklebern auf der Barbas Wi-Fi Box 3 und dem Empfänger zur Verfügung haben. Machen Sie außerdem, falls zutreffend und möglich, Screenshots des Fehlercodes, der in der Barbas Gaskamin App angezeigt wird, oder machen Sie einen Screenshot des Bildschirms, bei dem das Problem aufgetreten ist.

11.2 Fehlercodes

Fehlercode	Nachricht in der Barbas Gaskamin App	Mögliche Ursache	Mögliche Lösung
F02	F02, Kundendienst kontaktieren	<ul style="list-style-type: none"> Die Nocke am Motorknopf hat keinen Kontakt mit dem Druckknopf des Mikroschalters. Mikroschalter beschädigt Die Motorverkabelung ist beschädigt. Mikroschalter mit umgekehrter Polarität Motorknopf verbogen 	Stellen Sie sicher, dass der Motorknopf und der Mikroschalter an der Gassteuerung richtig funktionieren. Ersetzen Sie alle beschädigten Teile.
F03	F03, Kundendienst kontaktieren	<ul style="list-style-type: none"> Thermoelementes falsch verkabelt Die Verkabelung des Thermoelements ist nicht angeschlossen 	Stellen Sie sicher, dass alle Thermoelementdrähte richtig angeschlossen sind.
F04	F04, Störung der Zündfolge. Warten Sie 1 Minute. Wiederholen Sie den Zündversuch. HINWEIS: Nach 3 fehlgeschlagenen Zündfolgen wird F06 angezeigt.	<ul style="list-style-type: none"> Keine Gaszufuhr Luft in der Zündversorgungsleitung Kein Funke 	Stellen Sie sicher, dass der Kamin ordnungsgemäß mit Gas versorgt wird. Stellen Sie sicher, dass das Zündkabel richtig mit der Zünd- und Gassteuerung verbunden ist. Stellen Sie sicher, dass das Zündkabel nicht beschädigt ist. Stellen Sie sicher, dass das weiße Keramikgehäuse des Zündstiftes nicht gebrochen ist.
F05	F05, Kundendienst kontaktieren	<ul style="list-style-type: none"> Nicht genügend Thermospannung Luft in der Zündversorgungsleitung Niedriger Gaseinlassdruck Schlechtes Thermoelement 	Stellen Sie sicher, dass alle Thermoelementdrähte richtig angeschlossen sind. Stellen Sie sicher, dass der Kamin ordnungsgemäß mit Gas versorgt wird. Ersetzen Sie das Thermoelement.
F06	F06, Kundendienst kontaktieren	<ul style="list-style-type: none"> Keine Gaszufuhr Luft in der Zündversorgungsleitung Kein Funke 	Stellen Sie sicher, dass der Kamin ordnungsgemäß mit Gas versorgt wird. Stellen Sie sicher, dass das Zündkabel richtig mit der Zünd- und Gassteuerung verbunden ist. Stellen Sie sicher, dass das Zündkabel nicht beschädigt ist. Stellen Sie sicher, dass das weiße Keramikgehäuse des Zündstiftes nicht gebrochen ist.
F07	F07, Senderbatterien ersetzen	<ul style="list-style-type: none"> Niedrige Batterieleistung im Hand-Set 	Batterien im Hand-Set ersetzen

Fehlercode	Nachricht in der Barbas Gaskamin App	Mögliche Ursache	Mögliche Lösung
F08	F08, Kundendienst kontaktieren	<ul style="list-style-type: none"> Schwache Stromversorgung des Empfängers (durch das Beleuchtungs-/Lüfter-Modul oder durch einen Netzadapter) 	Stellen Sie sicher, dass das Beleuchtungs-/Lüfter-Modul (oder der Netzadapter) ordnungsgemäß funktioniert. Ersetzen Sie alle beschädigten Teile. (Entfernen Sie die Batterien des Empfängers, falls vorhanden)
F09	F09, (nur auf dem Hand-Set angezeigt)	<ul style="list-style-type: none"> Empfänger und Hand-Set sind nicht synchronisiert 	Synchronisieren Sie den Empfänger und das Hand-Set wie im Installationshandbuch des Geräts angegeben.
F12	F12, Kundendienst kontaktieren	<ul style="list-style-type: none"> Die Temperatur des Empfängers überschreitet 60°C. (Nur wenn sich Batterien im Empfänger befinden.) 	Entfernen Sie die Batterien des Empfängers.
F13	F13, Kundendienst kontaktieren	<ul style="list-style-type: none"> Die Temperatur des Empfängers übersteigt 80°C. 	Sorgen Sie für eine ausreichende Luftzirkulation um den Empfänger herum. Schützen Sie den Empfänger bei Bedarf mit einem zusätzlichen Hitzeschutz.
F14	F14, Kundendienst kontaktieren	<ul style="list-style-type: none"> Falscher Empfänger 	Stellen Sie sicher, dass der richtige Empfänger angeschlossen ist.
F16	F16, Fernbedienung außer Reichweite	<ul style="list-style-type: none"> Hand-Set länger als 1,5 h außer Reichweite Elektrische Störungen 	Stellen Sie sicher, dass sich das Hand-Set immer im selben Raum wie der Gaskamin befindet. Stellen Sie sicher, dass andere elektrische Geräte den Betrieb der Fernsteuerung des Gaskamins nicht beeinträchtigen können.
F17	F17, Kundendienst kontaktieren	<ul style="list-style-type: none"> Einlassspannung übersteigt 7,25 V Störung des Beleuchtungs-/Lüfter-Moduls (oder des Netzadapters) 	Stellen Sie sicher, dass das Beleuchtungs-/Lüfter-Modul (oder der Netzadapter) ordnungsgemäß funktioniert. Ersetzen Sie alle beschädigten Teile.
F18	F18, Kundendienst kontaktieren	<ul style="list-style-type: none"> Schalttafel / Touchpad (optional) ist gesperrt Kurzschluss im Kabel oder in der Taste 	Stellen Sie sicher, dass die Schalttafel / das Touchpad ordnungsgemäß funktioniert. Ersetzen Sie die Schalttafel / das Touchpad und das Kabel, falls beschädigt.

Fehlercode	Nachricht in der Barbas Gaskamin App	Mögliche Ursache	Mögliche Lösung
F19	F19, Kundendienst kontaktieren	<ul style="list-style-type: none"> • Unzureichende Thermospannung • Störung des Thermoelementes • Niedriger Gaseinlassdruck • Unsachgemäßer Übergreif der Flamme auf das Thermoelement • Kohlenstoffablagerungen am Thermoelement • Störung der Gassteuerung • Widerstand im Thermostromkreis 	Stellen Sie sicher, dass alle Thermoelementdrähte richtig angeschlossen sind. Stellen Sie sicher, dass der Kamin ordnungsgemäß mit Gas versorgt wird. Reinigen oder ersetzen Sie das Thermoelement. Ersetzen Sie die Gassteuereinheit.
F26	F26, Kundendienst kontaktieren	<ul style="list-style-type: none"> • Die Temperatur des Empfängers überschreitet 60°C. (Nur wenn sich Batterien im Empfänger befinden.) • Die Temperatur des Empfängers übersteigt 80°C. 	Entfernen Sie die Batterien des Empfängers. Sorgen Sie für eine ausreichende Luftzirkulation um den Empfänger herum. Schützen Sie den Empfänger bei Bedarf mit einem zusätzlichen Hitzeschutz.
F27	F27, Kundendienst kontaktieren	<ul style="list-style-type: none"> • Das Hand-Set ist länger als 3 Stunden nicht mit dem Empfänger verbunden. 	Legen Sie neue Batterien in das Hand-Set ein. Verbinden Sie das Hand-Set mit dem Empfänger. Beachten Sie das Benutzerhandbuch des Gerätes. Vergewissern Sie sich, dass der Empfänger ordnungsgemäß mit Strom versorgt wird. Verbinden Sie das Hand-Set mit dem Empfänger. Beachten Sie das Benutzerhandbuch des Gerätes.
F28	F28, bedarfsgesteuerte Zündung	<ul style="list-style-type: none"> • Die Zündflamme erlischt nach 5 Tagen, wenn während des gesamten Zeitraums die Zündflamme ununterbrochen an war, die Hauptbrenner aber nicht betrieben wurden. 	Starten Sie das Gerät mit dem Hand-Set oder der Barbas Gaskamin App.
F31	F31, Kundendienst kontaktieren	<ul style="list-style-type: none"> • Allgemeiner elektronischer Fehler • Verbindungskabel vom Empfänger zur Wi-Fi Box fehlerhaft 	Drücken Sie die Reset-Taste am Empfänger, bis ein Signalton ertönt. (Siehe Benutzerhandbuch des Gerätes). Wenden Sie sich an Ihren Händler, wenn das Problem weiterhin besteht.

Fehlercode	Nachricht in der Barbas Gaskamin App	Mögliche Ursache	Mögliche Lösung
F41	F41, Wi-Fi überprüfen	<ul style="list-style-type: none"> Keine Stromversorgung der Barbas Wi-Fi Box 3 oder des Wi-Fi-Routers. 	Vergewissern Sie sich, dass die Stromversorgung ordnungsgemäß ist.
		<ul style="list-style-type: none"> Keine Wi-Fi-Verbindung zur Barbas Wi-Fi Box 3 und/oder mobilen Gerät. 	Stellen Sie sicher, dass das mobile Gerät mit dem richtigen Wi-Fi-Heimnetzwerk verbunden ist.
			Stellen Sie sicher, dass die Einstellungen des Wi-Fi-Routers den Anforderungen in Abschnitt 4.1 entsprechen. Wenden Sie sich an den Lieferanten des Routers, wenn das Problem bestehen bleibt.
F42	F42, Wi-Fi-Box überprüfen	<ul style="list-style-type: none"> Der Router ist ausgeschaltet. 	Stellen Sie sicher, dass der Router eingeschaltet ist.
		<ul style="list-style-type: none"> Keine Verbindung zwischen Router und Mobiltelefon oder Tablet. 	Stellen Sie sicher, dass das mobile Gerät eine Verbindung zu einem Wi-Fi-Netzwerk herstellen kann.
		<ul style="list-style-type: none"> Das mobile Gerät ist nicht mit dem richtigen Wi-Fi-Heimnetzwerk verbunden. 	Stellen Sie sicher, dass das mobile Gerät mit dem richtigen Wi-Fi-Heimnetzwerk verbunden ist.
		<ul style="list-style-type: none"> Der Router kommuniziert mit einem anderen Gerät. 	Nach ein paar Sekunden verschwindet die Fehlerwarnung, wenn der Router für die Kommunikation mit der Barbas Wi-Fi Box 3 bereit ist.
F43	F43, kein Empfänger verbunden, Kundendienst kontaktieren	<ul style="list-style-type: none"> Keine Kommunikation zwischen Empfänger und Barbas Wi-Fi Box 3. 	Informieren Sie Ihren Händler.
F44	F44, Kundendienst kontaktieren	<ul style="list-style-type: none"> Hand-Set nicht in Reichweite des Empfängers. 	Platzieren Sie das Hand-Set in der Nähe des Geräts.
		<ul style="list-style-type: none"> Die Batterien im Hand-Set sind leer. 	Ersetzen Sie die Batterien.
		<ul style="list-style-type: none"> Fehler im Empfänger. 	Drücken Sie die Reset-Taste am Empfänger, bis ein Signalton ertönt. Beachten Sie das Benutzerhandbuch des Gerätes.

Fehlercode	Nachricht in der Barbas Gaskamin App	Mögliche Ursache	Mögliche Lösung
F46	F46, (nur auf dem Hand-Set angezeigt)	<ul style="list-style-type: none"> Keine oder schlechte Verbindung zwischen Empfänger und Hand-Set Kein Strom am Empfänger (keine Stromversorgung durch das Beleuchtungs-/Lüftermodul) Geringe Kommunikationsreichweite (Stromversorgung durch das Beleuchtungs-/Lüftermodul fehlerhaft, Hand-Set kommuniziert nicht mit dem Empfänger) 	Stellen Sie sicher, dass die Stromzufuhr vom Beleuchtungs-/Lüftermodul zum Empfänger ordnungsgemäß funktioniert. Stellen Sie sicher, dass die Batterien des Hand-Sets in gutem Zustand sind.
F49	F49, Kundendienst kontaktieren	<ul style="list-style-type: none"> Die Empfänger-Software wird von der Wi-Fi Box Version 2 nicht unterstützt 	Ersetzen Sie den Empfänger durch eine neue Version.
F50	F50, Kundendienst kontaktieren	<ul style="list-style-type: none"> Die Hand-Set-Software wird von der Wi-Fi Box Version 2 nicht unterstützt 	Ersetzen Sie das Hand-Set durch eine neue Version.



Hinweis: Wenn Sie Ihren Händler kontaktieren, stellen Sie sicher, dass Sie Fotos von den blauen oder weißen Aufklebern auf der Barbas Wi-Fi Box 3 und dem Empfänger zur Verfügung haben. Machen Sie außerdem, falls zutreffend und möglich, Screenshots des Fehlercodes, der in der Barbas Gaskamin App angezeigt wird, oder machen Sie einen Screenshot des Bildschirms, bei dem das Problem aufgetreten ist.

11.3 Zurücksetzen der Barbas Wi-Fi Box 3

Drücken Sie die Reset-Taste an der Barbas Wi-Fi Box 3 z. B. mit einer Büroklammer.

Drücken der Reset-Taste	LED	Funktion
Power EIN oder 1 Sekunde Reset	LED 2 blinkt rot, grün und blau	Wenn kein Netzwerk eingestellt ist, wird der AP-Modus ¹⁾ für 2 Stunden aktiviert. Wenn das Netzwerk nach 2 Stunden nicht eingestellt ist, wechselt der AP-Modus in den Standby-Modus (LED 2 leuchtet nicht).
7 Sekunden (empfohlen)	LED 1 blinkt alle 0,5 Sekunden blau	Entfernt die WLAN-Einstellungen und aktiviert den AP-Modus ¹⁾ für 2 Stunden.
20 Sekunden	LED 1 blinkt alle 0,05 Sekunden blau	Setzt die Barbas Wi-Fi Box 3 auf die Werkseinstellungen zurück und aktiviert den AP-Modus ¹⁾ für 2 Stunden.

¹ Access-Point-Modus: Die Barbas Wi-Fi Box 3 erkennt ein Wi-Fi-Netzwerk und ist bereit, sich mit diesem zu verbinden.

12 Technische Daten

	Barbas Wi-Fi Box 3
Temperaturbereich	0 °C - 80 °C
Funkfrequenz	2,4 GHz
Spannungsversorgung	230 VAC / 6 VDC
Drahtlose Kommunikation	<ul style="list-style-type: none">• WPA2-Authentifizierung• AES 256-Bit-Verschlüsselungssicherheit• Kompatibel mit IEEE 801.11 b/g/n• Bluetooth LE v5.0 Klasse 1
Leistungsaufnahme	<ul style="list-style-type: none">• Nennleistung: max. 0,5 W• Standby: max. 5 mA

13 Garantiebedingungen

Um einen Garantieanspruch geltend zu machen, ist es wichtig, das Barbas-Gerät nach dem Kauf über www.barbas.com zu registrieren.

Garantiebedingungen von Barbas

Barbas B.V. garantiert für die Qualität des gelieferten Barbas-Geräts und die Qualität der eingesetzten Materialien. Alle Geräte von Barbas werden nach den höchsten möglichen Qualitätsstandards entwickelt und hergestellt. Ist dennoch mit dem von Ihnen gekauften Barbas-Gerät etwas nicht in Ordnung, bietet Barbas B.V. die folgende Herstellergarantie an.

Artikel 1: Garantie

1. Kommt Barbas B.V. zu dem Schluss, dass das von Ihnen gekaufte Barbas-Gerät aufgrund eines Bau- oder Materialmangels fehlerhaft ist, garantiert Barbas B.V. die Reparatur oder den Austausch des Geräts kostenfrei und ohne Berechnung der Kosten für Arbeitszeit oder Teile.
2. Die Reparatur oder der Austausch des Barbas-Geräts erfolgt durch Barbas B.V. oder einen von Barbas B.V. benannten Händler von Barbas.
3. Diese Garantie ergänzt die bestehende gesetzliche nationale Garantie der Barbas-Händler und von Barbas B.V. im Kaufland und dient nicht der Einschränkung Ihrer Rechte und Ansprüche basierend auf den anwendbaren Rechtsvorschriften.

Artikel 2: Garantiebedingungen

1. Falls Sie einen Anspruch unter der Garantie anmelden wollen, wenden Sie sich an Ihren Barbas-Händler.
2. Beschwerden sollten schnellstmöglich nach ihrem Auftreten gemeldet werden.
3. Beschwerden werden nur angenommen, wenn sie zusammen mit der Seriennummer des Barbas-Geräts, die Sie in den beigegeführten Dokumenten finden, an den Barbas-Händler gemeldet werden.
4. Weiterhin muss auch die Originalquittung (Rechnung, Kassenzettel, Barquittung) mit dem ausgewiesenen Kaufdatum vorgelegt werden.
5. Reparaturen und Austausch während des Garantiezeitraums verlängern den Garantiezeitraum nicht. Nach einer Reparatur oder dem Austausch von Garantieteilen wird der Garantiezeitraum als am Kaufdatum des Barbas-Geräts begonnen betrachtet.
6. Wenn ein bestimmtes Teil einer Garantie unterliegt und das Originalteil nicht mehr verfügbar ist, stellt Barbas B.V. sicher, dass ein alternatives Teil von mindestens derselben Qualität bereitgestellt wird.

Artikel 3: Garantieausschlüsse

1. Die Garantie für Barbas-Geräte wird außer Kraft gesetzt, wenn:
 - a. nicht den Installationsanweisungen sowie den nationalen und/oder örtlichen Bestimmungen entsprechend installiert wurde;
 - b. durch jemand anderen als einen Barbas-Händler installiert, angeschlossen oder repariert wurde;
 - c. es nicht den Benutzungsanweisungen entsprechend verwendet oder gewartet wurde;

- d. es verändert, vernachlässigt oder grob behandelt wurde;
 - e. es aufgrund äußerer Umstände beschädigt wurde (Umstände außerhalb des Geräts selbst), etwa durch Blitzschlag, Wasserschaden oder Feuer;
2. Weiterhin endet die Garantie, wenn die ursprüngliche Kaufquittung Änderungen, Streichungen, Löschungen aufweist oder unlesbar ist.

Artikel 4: Garantiegebiet

1. Die Garantie gilt nur in Ländern, in denen Geräte von Barbas durch ein offizielles Händlernetzwerk verkauft werden.

Artikel 5: Garantiezeitraum

1. Diese Garantie wird nur während des Garantiezeitraums gewährt.
2. Das Gehäuse des Barbas-Geräts unterliegt einer Garantie für einen Zeitraum von 10 Jahren für Konstruktions- und/oder Materialmängel ab dem Kaufzeitpunkt.
3. Die anderen Teile des Barbas-Geräts unterliegen einer ähnlichen Garantie für einen Zeitraum von zwei Jahren ab dem Kaufzeitpunkt.
4. Benutzerteile wie die Glasscheibe, die Glasscheibendichtschnur und das Innere der Brennkammer unterliegen einer ähnlichen Garantie bis zum ersten Anzünden.

Artikel 6: Haftung

1. Ein von Barbas B.V. im Rahmen dieser Garantie gewährter Anspruch bedeutet nicht automatisch, dass Barbas B.V. auch die Haftung für eventuelle Schäden übernimmt. Die Haftung von Barbas B.V. geht niemals weiter als in diesen Garantiebedingungen angegeben. Jede Haftung von Barbas B.V. für Folgeschäden wird hiermit ausdrücklich ausgeschlossen.
2. Die Inhalte dieser Bestimmung gelten nicht, soweit sie von einer verpflichtenden Bestimmung abgeleitet werden.
3. Alle Vereinbarungen, die von Barbas B.V. geschlossen werden, unterliegen, sofern nicht ausdrücklich schriftlich anders festgehalten und soweit unter dem anwendbaren Gesetz zulässig, den allgemeinen Verkaufs- und Lieferbedingungen von FME-CWM für die Technikbranche.

Barbas B.V.

Hallenstraat 17

5531 AB Bladel

Die Niederlande

E-Mail: info@Barbas.com

Bewahren Sie die beiliegenden Dokumente sorgfältig auf; sie enthalten die Seriennummer des Geräts, die Sie benötigen, wenn Sie die Garantie in Anspruch nehmen möchten.

barbas .

Ihr Barbas-Händler