

barbas .

Manuel d'installation et d'utilisation

Boîtier Wi-Fi 3 Barbas



Application pour cheminée au gaz Barbas

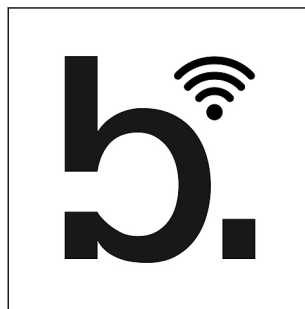

© Barbas BV

Ce document, en tout ou partie, ne peut être reproduit, enregistré sur un système d'archivage ou transmis, sous quelque forme et par quelque moyen que ce soit, électronique, mécanique, par photocopie et enregistrement ou autre sans la permission écrite de Barbas BV. Ce document pourrait comporter des inexactitudes techniques ou des erreurs typographiques. Barbas BV se réserve le droit de réviser le contenu de ce document de temps en temps.

Informations de contact

Barbas BV

Hallenstraat 17, 5531 AB Bladel, Pays-Bas

E-mail : info@barbas.com

www.barbas.com

Table des matières

1	À propos de ce document.....	5
2	Mode d'emploi de ce document.....	6
2.1	Avertissements et précautions utilisés dans ce document.....	6
2.2	Documentation connexe.....	6
3	Description.....	7
3.1	Utilisation prévue.....	7
3.2	Présentation Boîtier Wi-Fi 3 Barbas	7
3.3	Indication LED	8
4	Exigences.....	9
4.1	Routeur Wi-Fi.....	9
4.2	Récepteur.....	9
4.3	Télécommande	9
4.4	Dispositif mobile.....	9
5	Installation de boîtier Wi-Fi 3.....	10
6	Description de symboles d'application.....	11
6.1	Symboles - Général.....	11
6.2	Symboles - Avertissements.....	12
6.3	Symboles - Menu.....	12
6.4	Symboles - Paramètres.....	13
6.5	Symboles - Options de fonctionnement.....	14
7	Configuration d'application initiale	15
7.1	Téléchargement de l'application Barbas.....	16
7.2	Wi-Fi.....	16
7.3	Permissions.....	17
7.4	Choix de langue et permissions.....	17
7.5	Conditions générales d'utilisation.....	18
7.6	Ajouter une cheminée.....	18
7.7	Ajout du boîtier Wi-Fi Barbas de la cheminée au gaz.....	19
7.8	Configuration.....	25
7.9	Paramètres de l'application - Réglage de la température et de l'heure.....	26
7.10	Ajout d'une autre cheminée au gaz.....	27
7.11	Suppression d'une cheminée au gaz.....	27
7.12	Réglages d'appareil.....	28

8	Fonctionnement de la cheminée.....	31
8.1	ON / OFF.....	32
8.2	Mode manuel.....	34
8.3	Mode programme.....	35
8.4	Mode Thermostatique.....	36
8.5	Mode éco.....	36
8.6	Lumière.....	37
8.7	Ventilateur.....	37
8.8	Minuteur de compte à rebours.....	38
8.9	2ème brûleur.....	38
9	Support.....	39
10	Questions fréquentes.....	40
11	Dépannage.....	41
11.1	Problèmes possibles et solutions.....	41
11.2	Codes d'erreur.....	43
11.3	Réinitialisation du Boîtier Wi-Fi 3 Barbas.....	48
12	Données techniques.....	49
13	Conditions de la garantie.....	50

1 À propos de ce document

Ce document présente les informations nécessaires pour exécuter les tâches suivantes sur le Boîtier Wi-Fi 3 Barbas en combinaison avec l'Application pour cheminée au gaz Barbas :

- Installation
- Fonctionnement

Ce document est un élément essentiel de votre appareil. Lisez-le attentivement avant de travailler sur l'appareil. Conservez-le en lieu sûr.

Les instructions d'origine du document sont en anglais. Les versions dans d'autres langues du document sont des traductions des instructions d'origine. Il n'est pas toujours possible de fournir une illustration détaillée de chaque élément unique de l'équipement. Les illustrations sont uniquement réservées à un usage d'instruction. Les captures d'écran de l'Application pour cheminée au gaz Barbas correspondent à un smartphone. Les captures d'écran de l'Application pour cheminée au gaz Barbas sur d'autres dispositifs mobiles peuvent être différentes.

2 Mode d'emploi de ce document

1. Familiarisez-vous avec la structure et la teneur du document.
2. Assurez-vous de comprendre toutes les instructions.
3. Appliquez intégralement les procédures et selon la séquence indiquée.

2.1 Avertissements et précautions utilisés dans ce document

Avertissement



Si vous ne respectez pas ces instructions, vous créez un risque de blessure grave, voire mortelle.

Précaution

Si vous ne respectez pas ces instructions, vous créez un risque de dégâts pour l'appareil, l'installation ou les biens.

Note

Une note indique un complément d'informations.

Symbole	Description
	Signe visuel de danger
	Signe visuel d'avis

2.2 Documentation connexe

Tous les documents relevant de l'appareil au gaz Barbas.

- Livret d'instructions
- Manuel de préparation
- Manuel d'installation et de maintenance
- Manuel utilisateur
- Instructions d'assemblage de système de conduit concentrique

3 Description

3.1 Utilisation prévue

Le Boîtier Wi-Fi 3 Barbas est destiné à un usage intérieur en combinaison avec un appareil au gaz Barbas ou Bellfires et avec l'Application pour cheminée au gaz Barbas en combinaison avec une télécommande. Ne l'utilisez pas à d'autres fins.

3.2 Présentation Boîtier Wi-Fi 3 Barbas

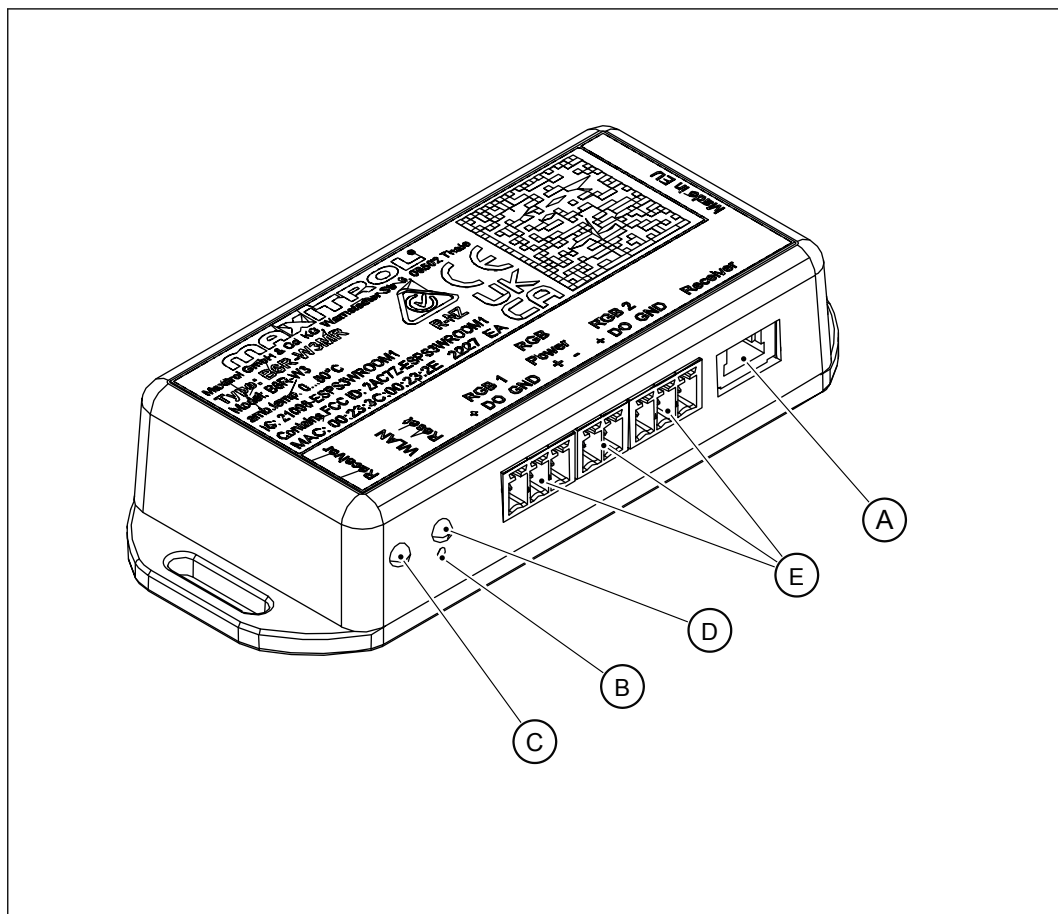

	Élément	Description
A	Connecteur	Connecteur de câble au récepteur
B	Bouton de réinitialisation	Réinitialisez le Boîtier Wi-Fi 3 Barbas. Utilisez un trombone pour appuyer sur le bouton.
C	LED 1	Indique le statut de la connexion au récepteur
D	LED 2	Indique le statut de la connexion Wi-Fi
E	RGB 1-3	Connexions LED. Pas en usage



Avertissement : Les appareils au gaz Barbas sont incompatibles avec l'éclairage LED interne. Il est interdit d'installer un quelconque type de lampe LED dans l'appareil. À défaut, vous risquez d'endommager l'appareil.

3.3 Indication LED

Le Boîtier Wi-Fi 3 Barbas comporte deux LED dotées des couleurs rouge/vert/bleu.

	Élément	Description
LED 1	Vert	Connecté au récepteur
	Rouge	Non connecté au récepteur
	Éteint	Mode veille actif. Aucune alimentation électrique
LED 2	Vert	Connecté au réseau domestique (routeur)
	Bleu/vert clignotant	Un réseau Wi-Fi a été détecté
	Rouge	Non connecté au réseau domestique (routeur)
	Éteint	Mode veille actif ou aucune alimentation électrique

4 Exigences

4.1 Routeur Wi-Fi

Configuration minimum de routeur Wi-Fi :

- Compatible IEEE 802.11n/g/b
- Cryptage WPA2
- Fréquence radio : 2,4 GHz
- Canal auto sans fil : Recherche automatique de canal radio Wi-Fi sans interférence
- Prise en charge de protocole UDP (User Datagram Protocol)
- Connexion à mDNS obligatoire pour s'assurer du bon fonctionnement du Processus facile de mise en service.

Si le routeur Wi-Fi forme partie d'un réseau d'entreprise ou si le routeur peut être employé dans le cadre d'un réseau d'entreprise, le protocole UDP (User Datagram Protocol) ou la diffusion doit être activé. Voir le manuel du routeur.



Note :

À la fin de la procédure d'installation, les réglages initiaux du routeur peuvent être restaurés, si nécessaire.

4.2 Récepteur

- Récepteur Maxitrol (Symax-2). Ce type est reconnaissable à l'autocollant bleu ou blanc apposé dessus. Contactez votre revendeur si vous avez un récepteur avec un autocollant vert (Symax-1) ou argenté (GV60).
- Le récepteur Maxitrol (Symax-2) est alimenté (6 VCC) par le module d'éclairage/ventilateur V Maxitrol. Utilisez un adaptateur secteur Maxitrol 6 VCC si l'appareil est dépourvu de module V.
- Le récepteur Maxitrol (Symax-2) assure l'alimentation électrique (6VCC) du Boîtier Wi-Fi 3 Barbas.
- Les piles du récepteur ne suffisent pas à alimenter le Boîtier Wi-Fi 3 Barbas.

4.3 Télécommande

Le Boîtier Wi-Fi 3 Barbas fonctionne uniquement avec une télécommande Maxitrol (Symax-2) à 8 ou 10 boutons dotée d'un autocollant bleu ou blanc.

Contactez votre revendeur si vous avez une télécommande avec un autocollant noir (Symax-1) ou argenté (GV60).

4.4 Dispositif mobile











- Tablette ou smartphone avec IOS 10.0 / Android 10.0 ou supérieur.
- Connexion Wi-Fi activée.
- Connexion Bluetooth activée.

5 Installation de boîtier Wi-Fi 3



1. Assurez-vous que vous disposez d'un récepteur Maxitrol (Symax-2) et d'une télécommande Maxitrol (Symax-2) (8 ou 10 boutons). Tous deux sont identifiables à l'autocollant bleu ou blanc. Sinon, contactez votre revendeur.
2. Connectez le câble à 4 fils sur le connecteur marqué **'SI'** du récepteur.
3. Connectez l'autre côté du câble à 4 fils sur le connecteur marqué **'récepteur'** du Boîtier Wi-Fi 3 Barbas
4. Assurez-vous que la LED 1 est en vert. Sinon, vérifiez la connexion au récepteur.

6 Description de symboles d'application



6.1 Symboles - Général

Symbole		Fonction	Description
		Accueil	Allez l'écran d'accueil du ou des appareils.
		Paramètres	Allez au menu Paramètres : <ul style="list-style-type: none"> Nom et icône Visibilité des fonctionnalités Informations sur le système
		Support	Allez au support : <ul style="list-style-type: none"> Pages d'aide avec informations sur les fonctions d'utilisation. Informations de contact
		Menu	Allez au menu : <ul style="list-style-type: none"> Ajout ou suppression d'un appareil dans l'application Unité de température et indication d'heure
		ON / OFF	Allumez ou arrêtez l'appareil.
		Power	Démarre ou arrête les fonctions d'utilisation : <ul style="list-style-type: none"> Lumière (le cas échéant) Programmes réglés
		Activer / Désactiver	Active ou désactive les fonctions d'utilisation.



6.2 Symboles - Avertissements

Symbole	Fonction	Description
	Message d'erreur	Une erreur a été détectée. Il n'est pas possible de continuer la configuration. Corrigez le problème indiqué sur l'écran contextuel.
	Message d'erreur	Une erreur a été détectée dans le fonctionnement de la cheminée au gaz. Corrigez le problème indiqué sur l'écran contextuel.
	Précaution	Un chevauchement a été détecté dans le programme hebdomadaire. Assurez-vous de l'absence de chevauchement dans l'un quelconque des programmes réglés.

6.3 Symboles - Menu

Symbole	Fonction	Description
	Ajouter un dispositif	Pour ajouter une cheminée au gaz (dispositif) Barbas à l'écran d'accueil de l'application. Vous pouvez ajouter jusqu'à 8 cheminées. Toutes les cheminées ajoutées disposent des mêmes options fonctionnelles.
	Supprimer le dispositif	Pour supprimer une cheminée au gaz de l'écran d'accueil de l'application.
	Paramètres de l'application	Pour régler : <ul style="list-style-type: none"> • Unité de température (°C ou °F). • Indication d'heure 24h ou 12h • Langue

6.4 Symboles - Paramètres

Symbole	Fonction	Description
	Nom et icône	Affiche le nom et l'icône de la cheminée au gaz. Vous pouvez aussi modifier ici le nom et l'icône de la cheminée.
	Visibilité des fonctionnalités	Affiche les fonctions visibles dans l'écran de commande de l'application pour la cheminée.
	Informations sur le système	Affiche la <ul style="list-style-type: none">• Puissance du signal (routeur/boîtier Wi-Fi)• Version du boîtier Wi-Fi• Version du récepteur• Version de la télécommande• Version de l'application• Date et heure

6.5 Symboles - Options de fonctionnement

Symbole	Fonction	Description
	Mode manuel	Ajustement manuel de la hauteur de la flamme.
	Mode programme	Réglez la durée et la température selon un maximum de 8 programmes définis par l'utilisateur.
	Mode thermostatique	Ajustement automatique de la puissance thermique selon la température ambiante réglée et la température ambiante mesurée.
	Mode éco	Fait varier automatiquement la hauteur de la flamme selon l'un des trois cycles pré-réglés disponibles. La température ambiante maximum est réglable comme souhaité.
	Lumière (option)	Fonctionnement de l'éclairage (option)
	Ventilateur (option)	Fonctionnement du ventilateur de convection (option).
	Minuteur de compte à rebours	Réglage de la durée avant l'arrêt de l'appareil.
	Fonction 2ème brûleur (AUX)	Alternez entre le brûleur double ou simple (uniquement pour appareil à brûleur double).

7 Configuration d'application initiale



Note : Les captures d'écran dans ce manuel correspondent à un smartphone. L'écran de l'Application pour cheminée au gaz Barbas sur un autre dispositif mobile peut différer dans ses détails. La fonctionnalité et l'usage demeurent identiques aux descriptions de ce manuel.



Note : Assurez-vous des éléments suivants :

- Le réseau domestique est disponible.
- Le SSID du routeur Wi-Fi n'est pas masqué.
- Le signal Wi-Fi du réseau domestique est à portée.
- Le routeur Wi-Fi est compatible avec le protocole UDP (User Datagram Protocol).



Note : Assurez-vous des éléments suivants :

- le Boîtier Wi-Fi 3 Barbas est connecté au récepteur et la LED 1 est verte.
- le Wi-Fi et le Bluetooth sont activés dans les paramètres de votre dispositif mobile
- vous disposez du nom de SSID et du mot de passe de votre routeur Wi-Fi. Ils sont habituellement indiqués sur un autocollant apposé sur le routeur.

Effectuez toutes les procédures de cette section.

7.1 Téléchargement de l'application Barbas

Pour télécharger l'Application pour cheminée au gaz Barbas, cherchez « **Barbas** » sur l'Apple App Store ou dans Google Play.



7.2 Wi-Fi

Assurez-vous que le Wi-Fi de votre réseau domestique est connecté avec votre dispositif mobile **AVANT** de démarrer l'Application pour cheminée au gaz Barbas.

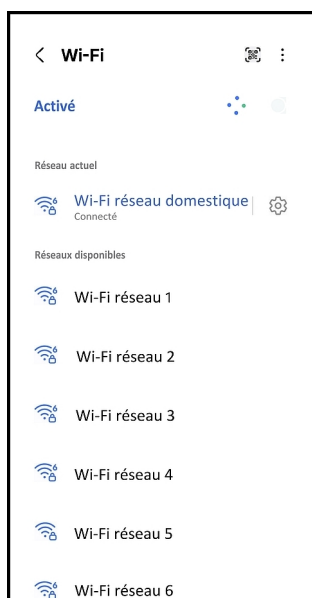

7.3 Permissions

1. Démarrez l'Application pour cheminée au gaz Barbas.
2. Touchez le bouton « Autoriser » pour la connexion aux dispositifs Bluetooth.
3. Touchez « Autoriser une seule fois » ou « Autoriser pendant l'utilisation de l'application » pour accorder une permission de localisation afin de trouver le nom de SSID du routeur Wi-Fi domestique.



7.4 Choix de langue et permissions

1. Choisissez la langue.
2. Touchez le bouton « Suivant » pour continuer.
3. Choisissez Permissions.
4. Touchez le bouton « Suivant » pour continuer.



7.5 Conditions générales d'utilisation

1. Vous devez lire les conditions générales d'utilisation.
2. Touchez le bouton « Accepter » pour continuer.

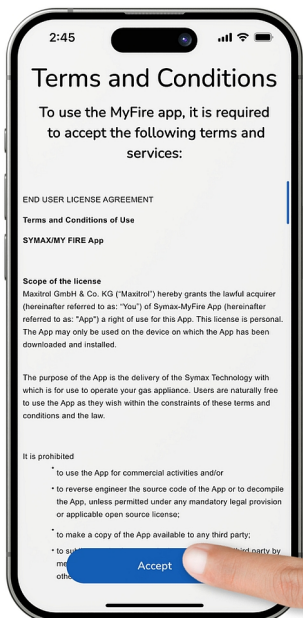

7.6 Ajouter une cheminée

1. Touchez le bouton « Ajouter une cheminée » pour continuer.

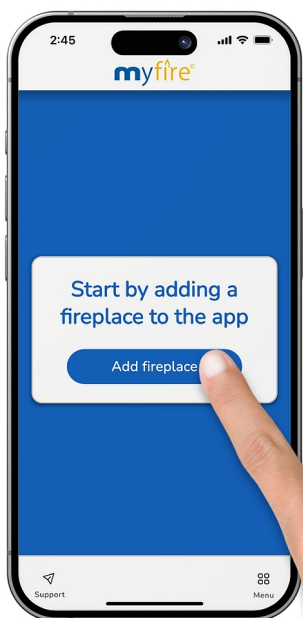

7.7

Ajout du boîtier Wi-Fi Barbas de la cheminée au gaz

Assurez-vous que le boîtier Wi-Fi est bien installé dans la cheminée au gaz.



**Note :**

N'oubliez pas que différents modèles de boîtier Wi-Fi Barbas ont été utilisés ces dernières années. Le processus de connexion est spécifique selon le modèle de boîtier Wi-Fi Barbas.

Trouvez la description du type sur le boîtier Wi-Fi.

Modèle Boîtier Wi-Fi Barbas	Description de type Maxitrol	Production Années	Application - Wi-Fi - Boîtier Wi-Fi Processus de connexion
Boîtier Wi-Fi Barbas 3 (V3)	B6R-W3BE	2023 -	Processus de connexion V3
Boîtier Wi-Fi Barbas 2 (V2)	B6R-W2BE	2019 - 2023	Processus de connexion V1/V2
Boîtier Wi-Fi Barbas (1) (V1)	B6R-WBE	2017 - 2019	Processus de connexion V1/V2

Processus de connexion de boîtier Wi-Fi Barbas 3 (B6R-W3BE)(V3)

1. Touchez le bouton « Autoriser » pour rechercher des dispositifs sur les réseaux locaux.
2. Touchez le bouton «   » pour vous connecter à la cheminée au gaz si vous avez un boîtier Wi-Fi 3.



Note : Ce réseau ne peut pas être de type invité ni comporter des stratégies de blocage.

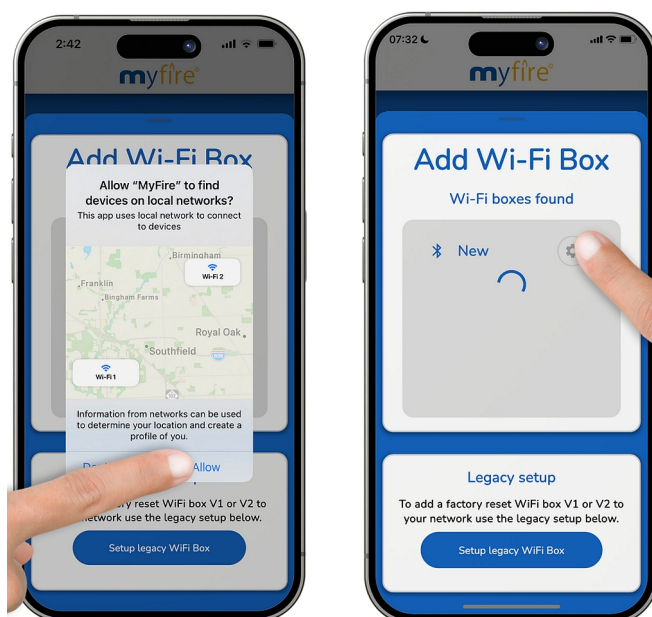

1. Touchez le bouton « Entrez votre mot de passe Wi-Fi ».
2. Saisissez le mot de passe de votre réseau domestique.
3. Une fois que vous avez accédé à votre réseau domestique, touchez le bouton « Suivant ».
4. Dès que votre connexion est réussie, touchez le bouton « Suivant ».

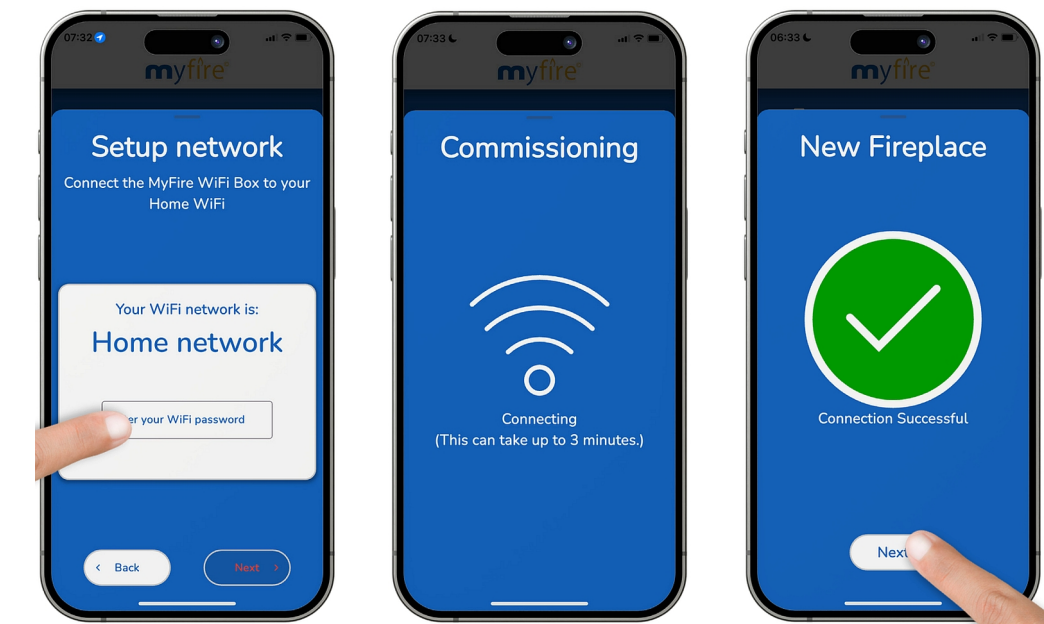

Processus de connexion de boîtier Wi-Fi Barbas 1 & 2 ((B6R-WBE)(V1) et (B6R-W2BE) (V2))

1. Touchez le bouton « Autoriser » pour rechercher des dispositifs sur les réseaux locaux.
2. Si vous avez un boîtier Wi-Fi (1) (V1) ou 2 (V2), touchez le bouton « Configurer boîtier Wi-Fi hérité ».



1. Touchez le bouton « Entrez votre mot de passe Wi-Fi » pour saisir votre mot de passe Wi-Fi.
2. Saisissez le mot de passe de votre réseau domestique.
3. Touchez le bouton « Suivant » pour vous connecter à votre réseau domestique.

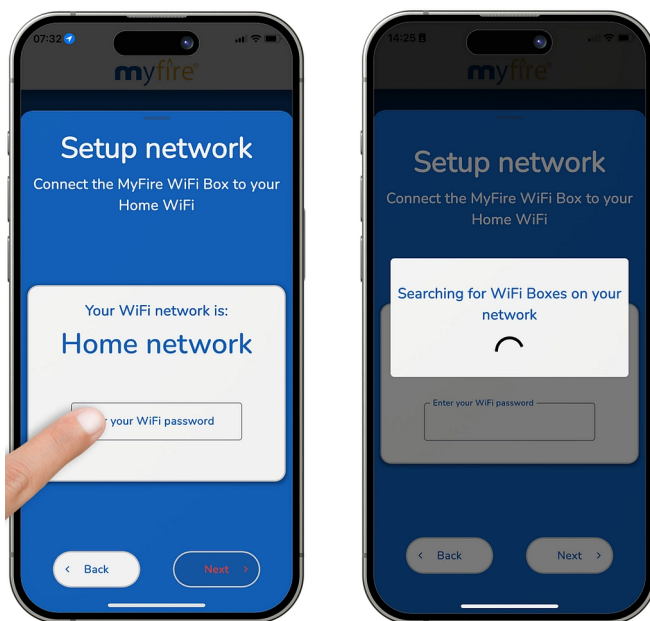

1. Sortez de l'application et allez aux paramètres Wi-Fi de votre téléphone.
2. Connectez-vous au boîtier Wi-Fi.

Nom de réseau : "myfire_WiFi-Box_<number>"

Mot de passe : MYFIREPLACE

3. Une fois connecté au Wi-Fi, revenez à l'application myFire.



Note : La connexion au Wi-Fi peut prendre jusqu'à 3 minutes.

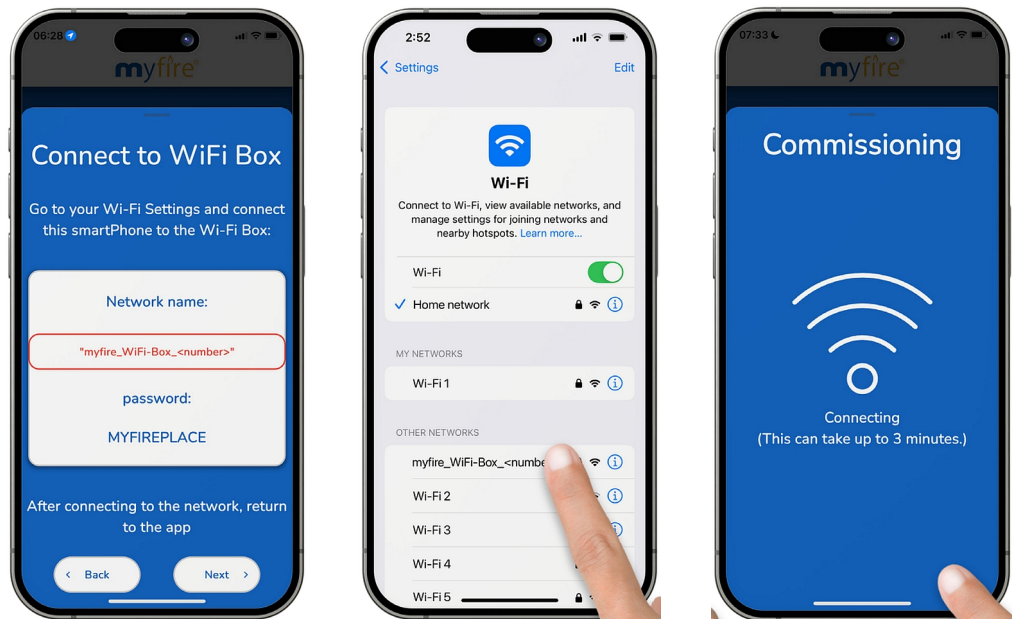

Si le dispositif intelligent ne se connecte pas automatiquement au réseau domestique :

1. Touchez le bouton « Réseau domestique ».
2. Connectez-vous au réseau domestique.



Note : La connexion peut prendre quelques minutes.



Note : Ce réseau ne peut pas être de type invité ni comporter des stratégies de blocage.

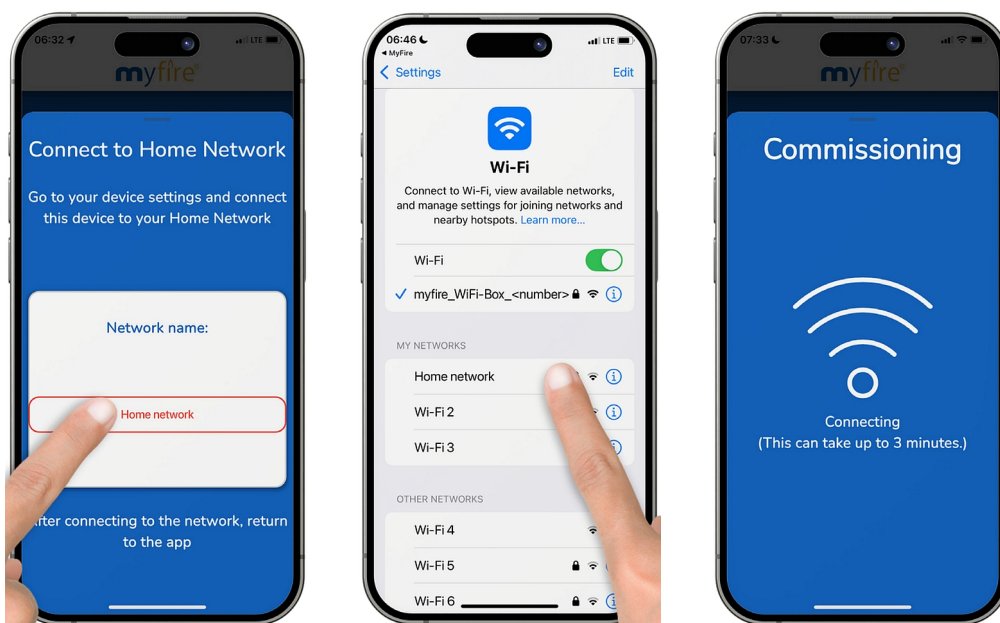

1. Dès que votre connexion est réussie, touchez le bouton « Suivant ».

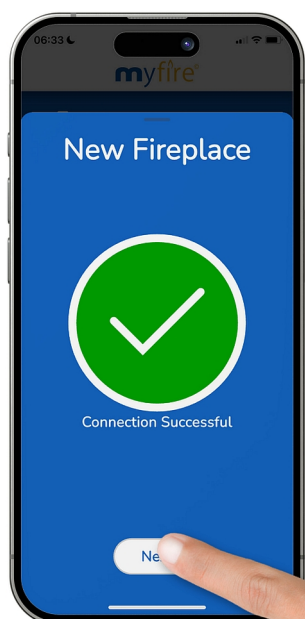

7.8 Configuration

1. Touchez le bouton « Nom de la cheminée » pour changer le nom de la cheminée.
2. Touchez une icône correspondant au nom de la cheminée.
3. Une fois fait, touchez le bouton « Suivant ».

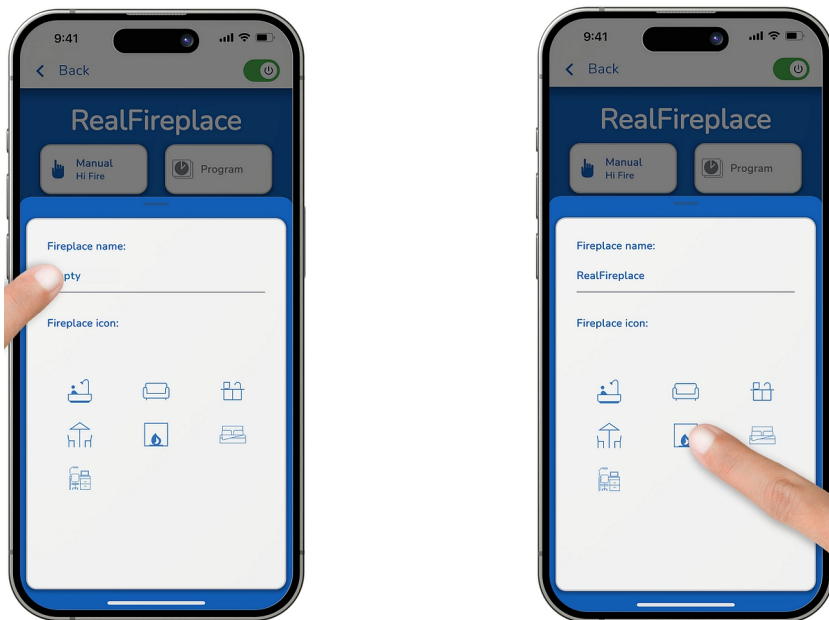

1. Choisissez les fonctions correspondant à votre cheminée : Lumière, 2ème brûleur, Minuteur ou Ventilateur (si la cheminée en comporte un).
2. Une fois fait, touchez le bouton « Terminer ».



Note : Les fonctions LED1 et LED2 ne sont pas utilisées.



Félicitations :

L'Application pour cheminée au gaz Barbas est prête à l'emploi et l'écran d'accueil s'affiche.

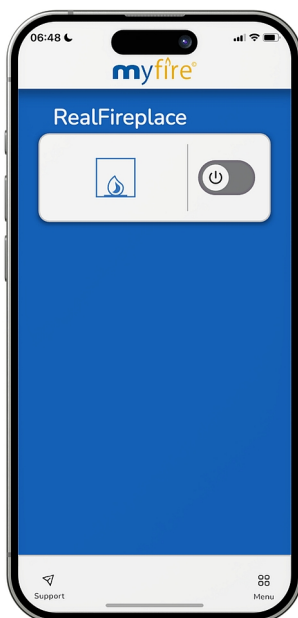

7.9

Paramètres de l'application - Réglage de la température et de l'heure

1. Touchez le bouton « Menu ».
2. Touchez le bouton « Paramètres de l'application ».
3. Choisissez l'unité de température : °C ou °F.
4. Choisissez l'indication d'heure : 24h ou 12h.



7.10 Ajout d'une autre cheminée au gaz

1. Touchez le bouton « Menu ».
2. Touchez le bouton « Ajouter un dispositif ».
3. Touchez le bouton «  » pour ajouter la cheminée au gaz additionnelle dès qu'elle s'affiche à l'écran.

Répétez les étapes précédentes pour chaque cheminée au gaz additionnelle. 8 cheminées au gaz au maximum peuvent être connectées.



7.11 Suppression d'une cheminée au gaz

1. Touchez le bouton « Menu ».
2. Touchez le bouton « Supprimer le dispositif ».
3. Touchez le bouton « Poubelle » de la cheminée au gaz à retirer de l'écran.

7.12 Réglages d'appareil

Allumer la cheminée

1. Le dispositif intelligent est maintenant connecté à la cheminée.
2. Faites coulisser le bouton « ON/OFF » de la cheminée sur ON.
3. Touchez le bouton « OK » pour l'allumage.
4. Après un allumage réussi, touchez l'icône pour régler les fonctionnalités.



Note : La séquence totale, du démarrage à l'allumage du brûleur, prend environ 20 secondes.

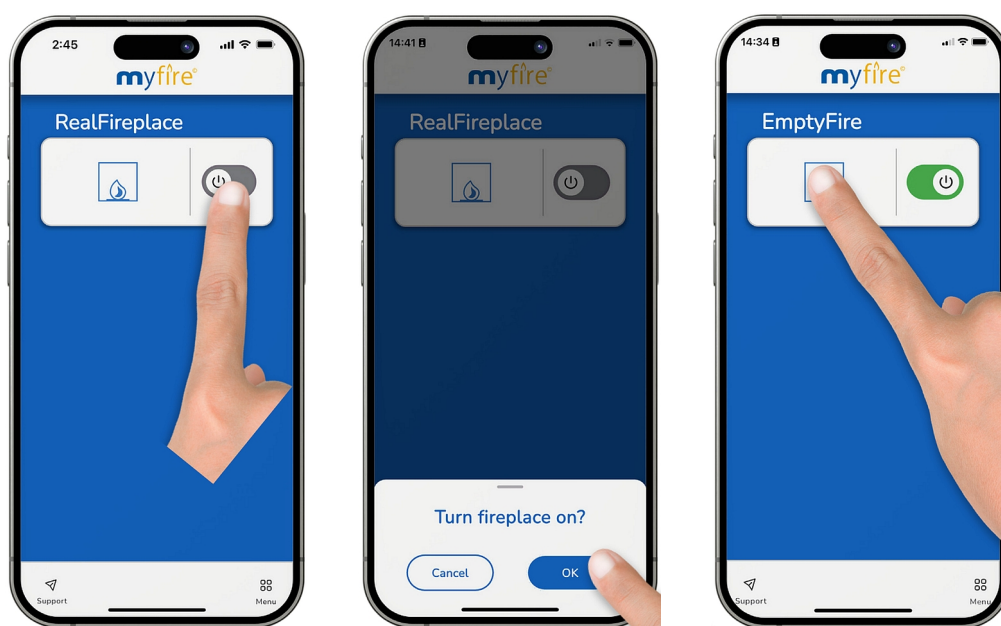

Écran d'accueil

Réglage de la visibilité des fonctionnalités

1. Touchez le bouton « Paramètres ».
2. Touchez le bouton « Visibilité des fonctionnalités ».
3. Choisissez les fonctions qui correspondent à votre cheminée. (Une fois choisies, elles s'affichent sur l'écran de commande.
 - Lumière
 - 2ème brûleur
 - Minuteur
 - Ventilateur (si la cheminée en comporte un)



Note : Les fonctions LED1 et LED2 ne sont pas utilisées.

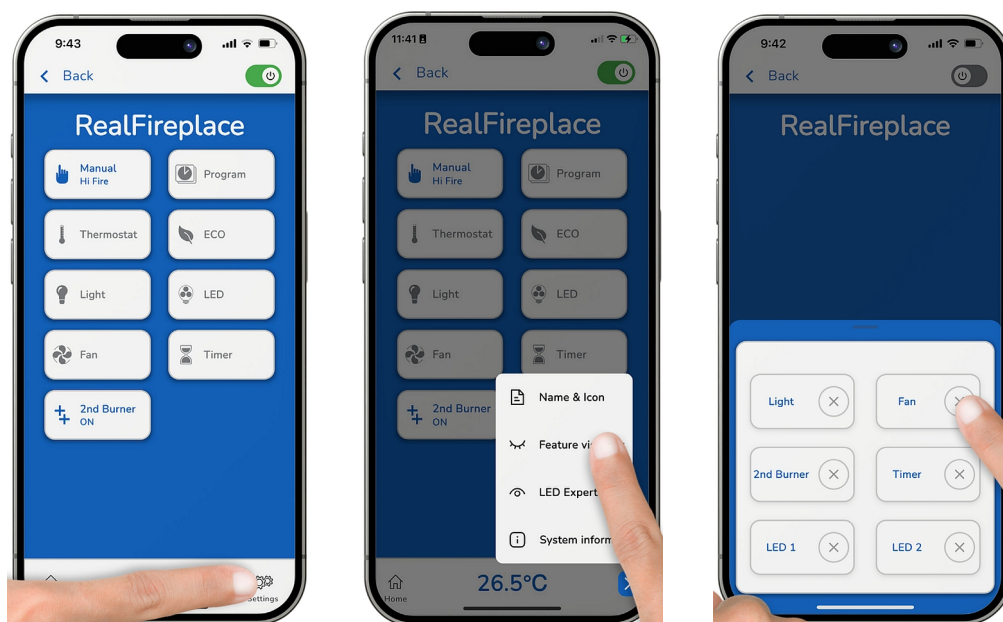

Écran de commande

Réglage du nom et des icônes

1. Touchez le bouton « Paramètres ».
2. Touchez le bouton « Nom et icône ».
3. Touchez le nom actuel pour changer le nom de la cheminée.
4. Touchez l'icône de cheminée souhaitée pour correspondre au nom de la cheminée.



Écran de commande

Informations sur le système

1. Touchez le bouton « Paramètres ».
2. Touchez le bouton « Informations sur le système ».
3. Touchez le bouton « » pour synchroniser la date et l'heure d'horloge. 

Cet écran affiche des informations sur :

- Puissance du signal (routeur/boîtier Wi-Fi)
- Version du boîtier Wi-Fi
- Version du récepteur
- Version de la télécommande
- Version de l'application
- Date et heure

8 Fonctionnement de la cheminée

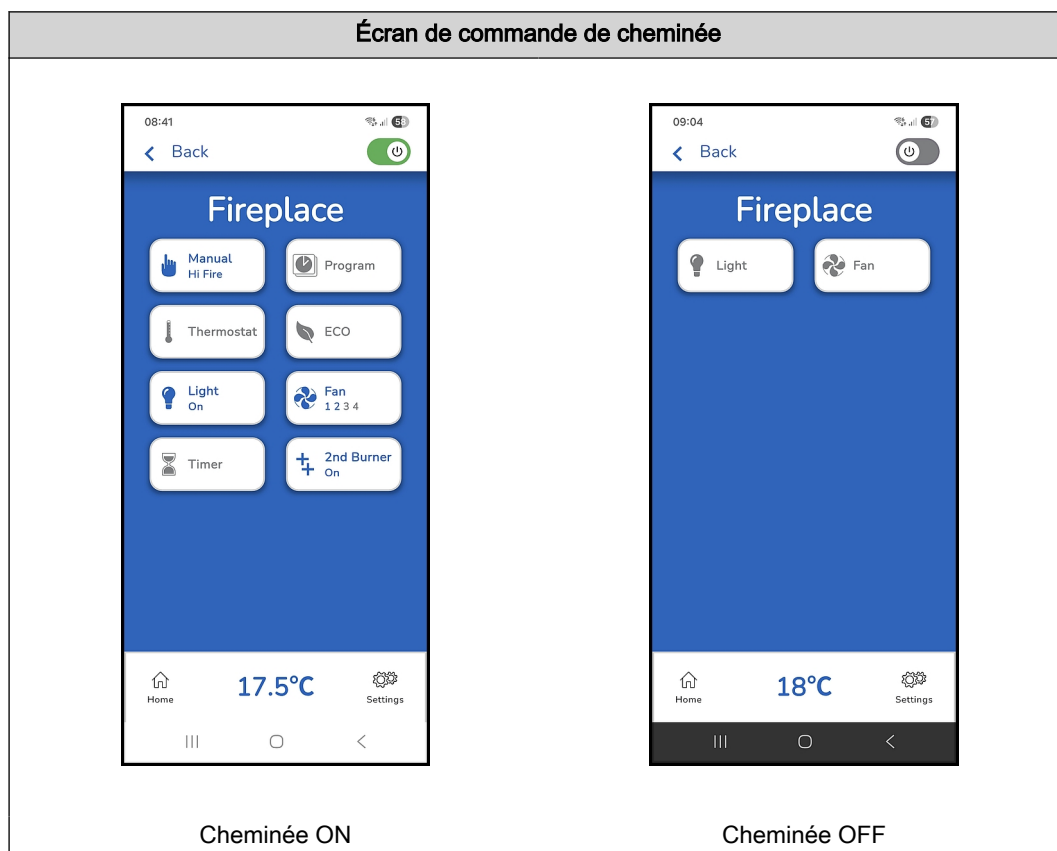

Écran de commande :

Accès à certaines fonctions basique sou activées. Les fonctions activées sont en bleu. Voir la section [6.5](#) pour une description des icônes.

Température ambiante :

La température de la pièce dans laquelle se trouve l'appareil. La température ambiante est mesurée avec la télécommande et envoyée au dispositif mobile.



Note :

Pour économiser l'énergie, la flamme pilote s'éteint automatiquement dès que l'appareil n'est pas utilisés pendant une période de 5 jours. Pour l'éviter, effectuez deux actions marche-arrêt automatique par semaine en mode programme. Voir le chapitre [8.3](#).

8.1 ON / OFF

La fonction activé (ON) /désactivé (OFF) se trouve sur l'écran d'accueil et l'écran de commande.

Écran d'accueil

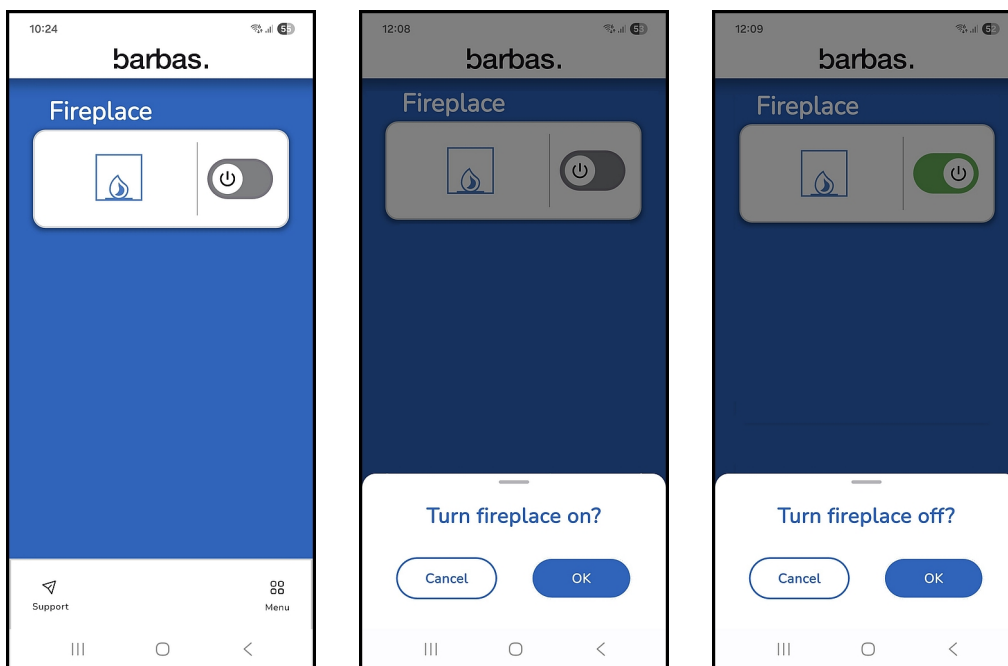

Pour démarrer la cheminée

1. Aller à l'écran d'accueil
2. Faites coulisser le bouton « ON/OFF » de la cheminée sur ON.
3. Touchez le bouton « OK » pour l'allumage.



Note : La séquence totale, du démarrage à l'allumage du brûleur, prend environ 20 secondes.



Note : La cheminée au gaz démarre systématiquement avec le débit calorifique maximum, tous les brûleurs étant allumés.

Pour arrêter la cheminée

1. Aller à l'écran d'accueil
2. Faites coulisser le bouton « ON/OFF » à gauche pour éteindre la cheminée (Désactivé (Off)).
3. Touchez le bouton « OK » pour arrêter.



Note : Après l'arrêt de la cheminée, attendez 30 secondes avant de la remettre en marche.

Écran de commande

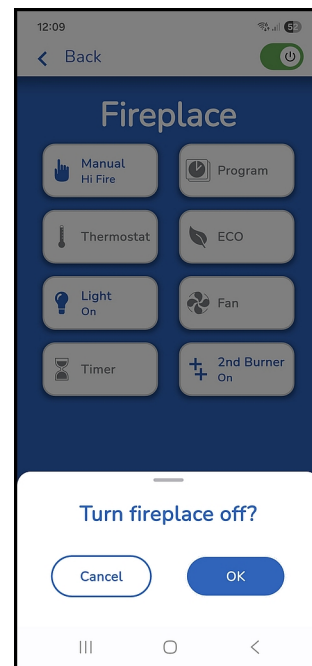
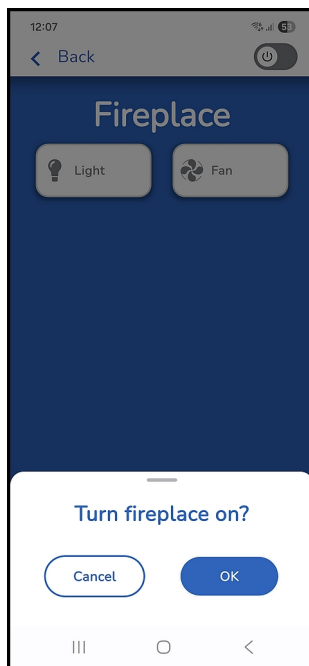
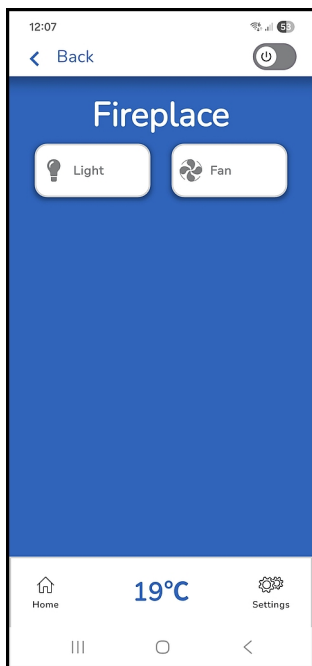

Pour démarrer la cheminée

1. Aller à l'écran de commande
2. Faites coulisser le bouton « ON/OFF » de la cheminée sur ON.
3. Touchez le bouton « OK » pour l'allumage.



Note : La séquence totale, du démarrage à l'allumage du brûleur, prend environ 20 secondes.



Note : La cheminée au gaz démarre systématiquement avec le débit calorifique maximum, tous les brûleurs étant allumés.

Pour arrêter la cheminée

1. Aller à l'écran de commande
2. Faites coulisser le bouton « ON/OFF » à gauche pour éteindre la cheminée (Désactivé (Off)).
3. Touchez le bouton « OK » pour arrêter.



Note : Après l'arrêt de la cheminée, attendez 30 secondes avant de la remettre en marche.

8.2 Mode manuel

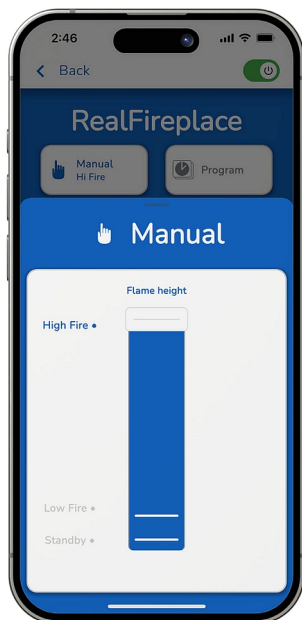

Pour augmenter ou diminuer manuellement la hauteur de la flamme.

1. Appuyez sur l'icône « Manuel ».
2. Déplacez le curseur vers le haut ou vers le bas pour régler la hauteur de la flamme.



Note : Pour une réponse rapide, appuyez sur « Feu fort », « Feu faible » ou « En attente »

Lorsque le mode manuel est activé, une icône bleue s'affiche et la hauteur de la flamme est indiquée en pourcentage (%).

8.3 Mode programme



Pour enregistrer jusqu'à 8 programmes et allumer ou éteindre le feu à des heures et des jours spécifiques.



Note : L'appareil doit être en marche pour régler ou sélectionner un mode de programmation.



Note : Avant d'utiliser le mode de programmation, assurez-vous que l'heure du Boîtier Wi-Fi 3 Barbas est synchronisée avec celle du dispositif mobile. Voir la section [7.12](#).

1. Appuyez sur l'icône « Programme »
2. Appuyez sur le bouton « ON/OFF » pour sélectionner le programme souhaité (1 - 8)
3. Appuyez sur le bouton du jour souhaité pour sélectionner (L, M, M, J, V, S, D).
4. Appuyez sur les boutons « ON » ou « OFF » pour faire défiler les heures souhaitées.
5. Appuyez sur le bouton « Réglage » pour régler les heures souhaitées.
6. Appuyez sur les boutons « ON » ou « OFF » pour faire défiler les températures souhaitées.
7. Appuyez sur le bouton « Réglage » pour régler les températures souhaitées.

Lorsque le Mode Programme est activé, une icône bleue et la mention ON (marche) s'affichent.



Précaution : En cas de sélection, à un moment quelconque où un programme est actif, du fonctionnement en mode Manuel, en mode Thermostatique, en mode Éco ou avec Minuteur, le programme actif s'arrête. Pour activer à nouveau le programme, revenez au 'Mode de programmation' de fonction.



Note : Un point de couleur jaune avec un point d'exclamation est visible quand deux programmes réglés se chevauchent.

8.4 Mode Thermostatique



Le feu s'ajuste automatiquement pour maintenir la température réglée en mode Thermostatique.

1. Appuyez sur l'icône « Thermostat »
2. Faites défiler jusqu'au réglage de température ambiante souhaité, puis appuyez sur le bouton « Réglage ».

Lorsque le mode Thermostatique est activé, une icône bleue et la température réglée s'affichent.

8.5 Mode éco

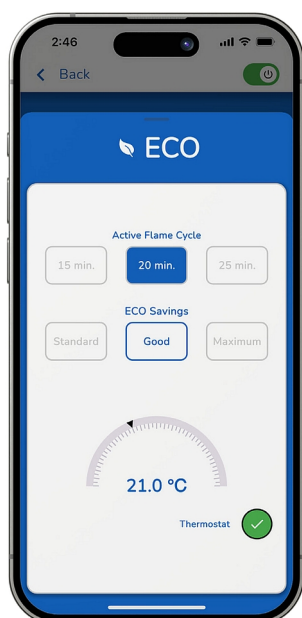

Pour économiser de l'énergie tout en profitant d'une image de flammes réelles.

1. Appuyez sur l'icône « ÉCO ».
2. Sélectionnez l'une des trois options d'économie : Standard [10 %], Bonne [25 %] ou Maximum [45 %]. Le pourcentage d'efficacité Éco correspondant s'affiche sous l'arc de 180°.
3. Sélectionnez l'une des trois options de durée du cycle de flamme active : 15 min, 20 min ou 25 min.



Note : une durée de cycle de flamme active plus courte entraîne un mouvement plus important de la flamme vive.

4. Appuyez sur le bouton Thermostat pour activer le mode Éco automatique.
5. Utilisez le curseur pour régler la température ambiante souhaitée.



Note : En Mode Éco automatique, le pourcentage d'économies Éco et la durée du cycle de flamme active correspondent à la température de consigne souhaitée.

Lorsque le Mode Éco est activé, une icône bleue et les paramètres Éco actuels s'affichent.

8.6 Lumière

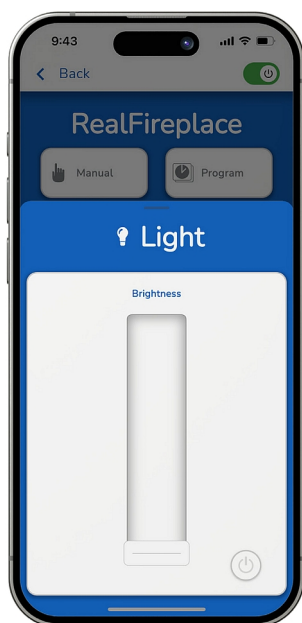

Pour régler la luminosité de la lumière de 20 % à 100 %.

1. Appuyez sur l'icône « Lumière ».
2. Déplacez le curseur pour augmenter ou diminuer l'intensité lumineuse.
3. Pour éteindre la lumière, appuyez sur le bouton « ON/OFF » ou déplacez le curseur vers le bas.



Note : La lumière fonctionne indépendamment de la commande du gaz. La lumière revient automatiquement au dernier niveau réglé lorsque le feu est rallumé.

Lorsque le mode lumière est activé, une icône bleue et la mention « ON » s'affichent.

8.7 Ventilateur

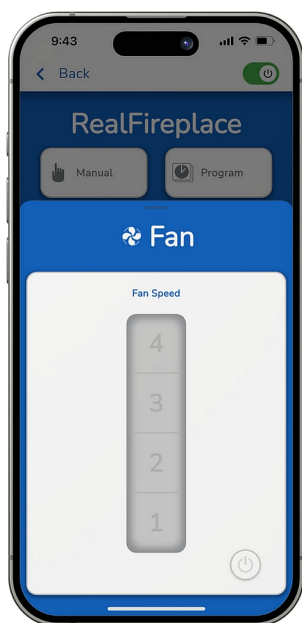

Note : La fonction de ventilateur est uniquement disponible pour les cheminées au gaz Barbas équipées d'un ventilateur de circulation.



Note : Le ventilateur ne peut pas être activé ou désactivé manuellement.

Le ventilateur de circulation dispose de 4 niveaux de vitesse.

1. Le ventilateur de circulation démarre automatiquement environ 4-5 minutes après l'allumage de la cheminée. Le ventilateur tourne alors à vitesse maximum (=réglage 4) quelques secondes puis passe automatiquement au niveau de vitesse réglé (1, 2, 3 ou 4).
2. Réglez la vitesse de ventilateur souhaitée de basse (1) à haute (4).
3. Environ 10 minutes après l'arrêt de la cheminée ou le passage en mode Veille uniquement, le ventilateur s'éteint automatiquement.

Un ventilateur actif est indiqué par une icône bleue et le niveau de vitesse réglé.

8.8 Minuteur de compte à rebours

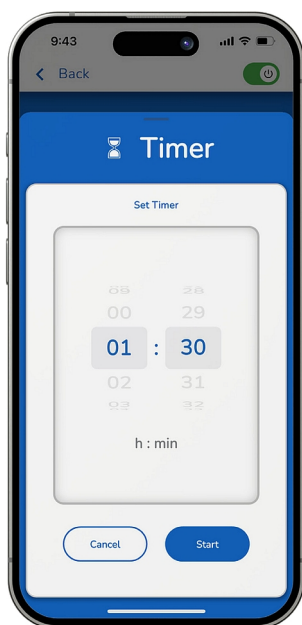

Le Minuteur de compte à rebours éteint automatiquement le feu après un période de temps définie. La durée maximum est de 9 heures et 59 minutes.

1. Appuyez sur l'icône « Minuteur ».
2. Faites défiler jusqu'à l'heure et la minute souhaitées pour régler l'heure d'extinction du feu.
3. Appuyez sur le bouton « Démarrage » pour lancer le compte à rebours.
4. Pour arrêter le compte à rebours, appuyez sur l'icône « Minuteur » et appuyez sur le bouton « Arrêt ».

Lorsque le minuteur de compte à rebours est activé, une icône bleue et le temps restant s'affichent.



Note : Une fois la durée réglée écoulée, l'appareil s'éteint (la flamme pilote s'éteint aussi). Les programmes réglés (voir la section 8.3) ne sont plus actifs. Allez à l'écran d'Accueil ou de Commande pour redémarrer l'appareil.

8.9 2ème brûleur

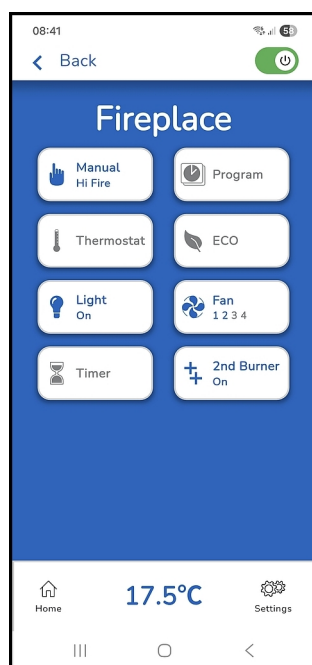

Pour allumer et utiliser un deuxième brûleur décoratif.

1. Pour allumer le 2ème brûleur, appuyez sur l'icône « 2ème brûleur ».
2. Pour éteindre le 2ème brûleur, appuyez sur l'icône « 2ème brûleur ».

Lorsque le deuxième brûleur est activé, une icône bleue et la mention « ON » (Allumé) s'affichent.

9 Support

L'écran d'accueil offre des informations additionnelles.

1. Touchez le bouton « Support ».
2. Touchez le bouton « i » pour afficher des informations sur l'ensemble des fonctions d'exploitation.
3. Touchez le bouton « Contact » pour obtenir les coordonnées du fabricant.

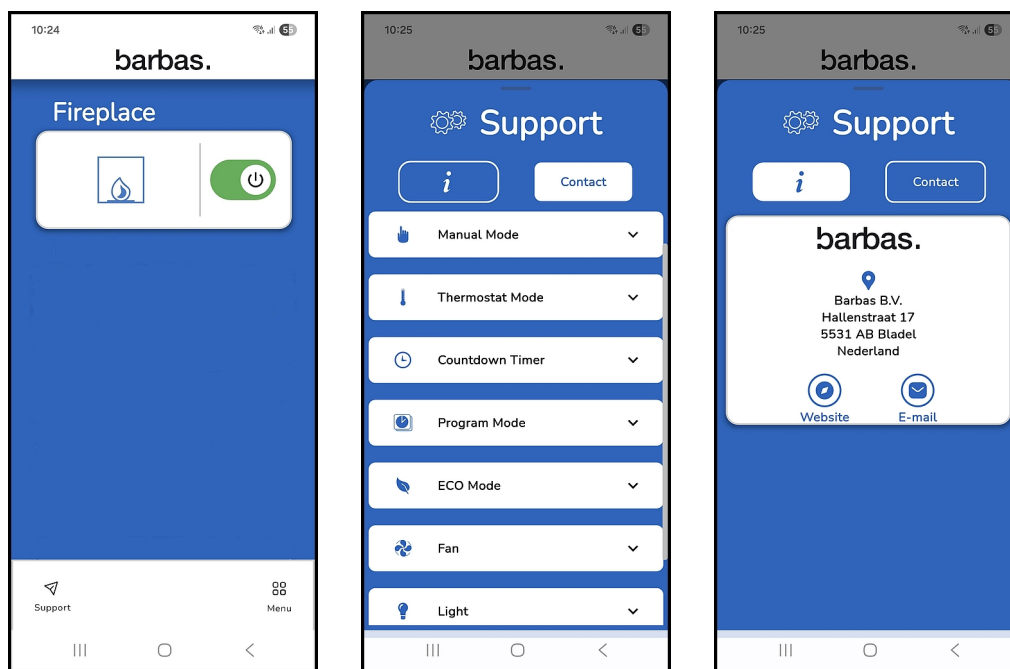

10 Questions fréquentes

- L'Application pour cheminée au gaz Barbas est compatible avec les smartphones et tablettes Apple iOS et Google Android.
- L'Application pour cheminée au gaz Barbas peut être installée sur un nombre quelconque de dispositifs intelligents.
- L'Application pour cheminée au gaz Barbas est stockée localement sur le dispositif intelligent.
- L'Application pour cheminée au gaz Barbas ne fonctionne pas sur les PC et les Mac.
- Une connexion Wi-Fi est nécessaire afin que l'Application pour cheminée au gaz Barbas puisse commander la cheminée.
- L'Application pour cheminée au gaz Barbas peut commander jusqu'à 8 cheminées au gaz. Chaque cheminée nécessite un boîtier Wi-Fi Barbas séparé.
- Les mises à jour de l'Application pour cheminée au gaz Barbas sont offertes à titre gratuit et disponibles via l'Apple App Store ou Google Play.
- Les nouvelles versions de l'Application pour cheminée au gaz Barbas sont annoncées et disponibles dans la boutique d'applications. Vous êtes averti dans l'application elle-même des mises à jour disponibles.

11 Dépannage

11.1 Problèmes possibles et solutions

Problème	Cause possible	Solution possible
L'Boîtier Wi-Fi 3 Barbas est incompatible.	Installation de l'app incorrecte.	Téléchargez et installez l'Application pour cheminée au gaz Barbas.
Le Boîtier Wi-Fi 3 Barbas n'arrive pas à se connecter au réseau domestique.	Le Bluetooth n'est pas activé sur le dispositif mobile	Activez le Bluetooth dans les paramètres du dispositif mobile
	Les réglages du routeur Wi-Fi ne respectent pas les exigences indiquées en section 4.1 .	Assurez-vous que les réglages du routeur Wi-Fi respectent les exigences de la section 4.1 .
	Le routeur Wi-Fi alterne automatiquement entre les plages 2,4 GHz et 5 GHz ou le routeur Wi-Fi est réglé sur la plage 5 GHz.	<ol style="list-style-type: none"> Réglez le routeur Wi-Fi sur la plage 2,4 GHz. Voir le manuel du routeur. Désactivez le changement automatique entre les fréquences. Voir le manuel du routeur. Appuyez sur le bouton de réinitialisation sur le Boîtier Wi-Fi 3 Barbas pendant 7 secondes (voir les sections 3.2 et 11.3). Connectez le Boîtier Wi-Fi 3 Barbas avec l'Application pour cheminée au gaz Barbas. Voir la section 7.
	Le Boîtier Wi-Fi 3 Barbas n'est pas à portée du routeur Wi-Fi.	Réduisez la distance entre le Boîtier Wi-Fi 3 Barbas et le routeur Wi-Fi.
	L'accès à la localisation de l'application n'est pas autorisé	Autorisez l'accès à la localisation de l'Application pour cheminée au gaz Barbas dans les paramètres du dispositif mobile.
L'indication de température sur l'Application pour cheminée au gaz Barbas affiche N/A.	La télécommande est hors de portée de l'appareil.	Assurez-vous que la télécommande est proche de l'appareil.
	Les piles de la télécommande sont épuisées.	Remplacez les piles de la télécommande. Voir le manuel utilisateur de l'appareil.
	Erreur dans le récepteur.	Appuyez sur le bouton de réinitialisation du récepteur jusqu'au bip sonore. Voir le manuel utilisateur de l'appareil.

Problème	Cause possible	Solution possible
Un programme réglé ne démarre /arrête pas l'appareil à l'heure correcte.	L'horloge interne du Boîtier Wi-Fi 3 Barbas n'est pas synchronisée avec celle du dispositif mobile.	<ol style="list-style-type: none"> 1. Allez l'écran de commande de l'appareil. 2. Touchez le bouton Paramètres. 3. Touchez le bouton Informations sur le système. 4. Touchez le bouton «  » pour synchroniser la date et l'heure d'horloge. L'heure se synchronise avec celle du dispositif mobile.
L'appareil ne réagit parfois pas au Boîtier Wi-Fi 3 Barbas.	De multiples utilisateurs sont présents sur le même canal Wi-Fi.	Appuyez sur le bouton de réinitialisation sur le Boîtier Wi-Fi 3 Barbas pendant 1 seconde pour changer de canal (voir les sections 3.2 et 11.3).
Les fonctions Lumière, 2ème brûleur, Minuteur et Ventilateur (si la cheminée en comporte un) ne sont pas visibles	Les fonctions ne sont pas sélectionnées dans le menu Réglages	<ol style="list-style-type: none"> 1. Allez l'écran de commande de l'appareil. 2. Touchez le bouton Paramètres. 3. Touchez le bouton Visibilité des fonctionnalités. 4. Choisissez les fonctions applicables.
	La télécommande est hors de portée de l'appareil.	Assurez-vous que la télécommande est proche de l'appareil.
	Les piles de la télécommande sont épuisées.	Remplacez les piles de la télécommande. Voir le manuel utilisateur de l'appareil.
Le réseau Myfire_WiFi-Box (uniquement pour les boîtiers Wi-Fi Barbas 1 et 2) n'est pas dans la liste des réseaux Wi-Fi disponibles.	Erreur dans le boîtier Wi-Fi Barbas 1 / 2 .	<ol style="list-style-type: none"> 1. Appuyez sur le bouton de réinitialisation sur le boîtier Wi-Fi Barbas 1/2 pendant 7 secondes (voir les sections 3.2 et 11.3). 2. Arrêtez et démarrez l'Application pour cheminée au gaz Barbas puis tentez de connecter à nouveau le Boîtier Wi-Fi 3 Barbas. <p>Contactez votre revendeur si le problème persiste.</p>



Note : Lorsque vous contactez votre revendeur, assurez-vous que vous disposez des photos des autocollants bleus ou blancs sur le Boîtier Wi-Fi 3 Barbas et sur le récepteur. Le cas échéant et si possible, capturez aussi des écrans de code d'erreur s'affichant sur l'Application pour cheminée au gaz Barbas ou capturez l'écran où le problème est survenu.

11.2 Codes d'erreur

Code d'erreur	Message dans l'Application pour cheminée au gaz Barbas	Cause possible	Solution possible
F02	F02, contacter l'entretien	<ul style="list-style-type: none"> La came sur le bouton de moteur n'est pas en contact avec le bouton poussoir du microinterrupteur. Microinterrupteur cassé Le câblage pour le moteur est cassé. Polarité inversée de micro-interrupteur Molette de moteur tordue 	Assurez-vous que la molette de moteur et le microinterrupteur sur la commande de gaz fonctionnent correctement. Remplacez toutes les pièces endommagées.
F03	F03, contacter l'entretien	<ul style="list-style-type: none"> Le câblage du thermocouple est incorrect Le câblage du thermocouple est déconnecté 	Assurez-vous que tous les fils de thermocouple sont bien connectés.
F04	F04, défaillance de séquence d'allumage. Attendez 1 minute. Réessayez l'allumage. NOTE : Après 3 séquences d'allumage ratées, F06 s'affiche.	<ul style="list-style-type: none"> Aucune alimentation en gaz Air dans la ligne d'alimentation de pilote Aucune étincelle 	Assurez-vous que l'alimentation en gaz de la cheminée est correcte. Assurez-vous que le câble d'allumage est bien connecté à la commande de gaz et pilote. Assurez-vous que le câble d'allumage n'est pas endommagé. Assurez-vous que le boîtier en céramique blanc de la cheville d'allumage n'est pas cassé.
F05	F05, contacter l'entretien	<ul style="list-style-type: none"> Tension thermoélectrique insuffisante Air dans la ligne d'alimentation de pilote Pression d'entrée de gaz basse Mauvais thermocouple 	Assurez-vous que tous les fils de thermocouple sont bien connectés. Assurez-vous que l'alimentation en gaz de la cheminée est correcte. Remplacez le thermocouple.
F06	F06, contacter l'entretien	<ul style="list-style-type: none"> Aucune alimentation en gaz Air dans la ligne d'alimentation de pilote Aucune étincelle 	Assurez-vous que l'alimentation en gaz de la cheminée est correcte. Assurez-vous que le câble d'allumage est bien connecté à la commande de gaz et pilote. Assurez-vous que le câble d'allumage n'est pas endommagé. Assurez-vous que le boîtier en céramique blanc de la cheville d'allumage n'est pas cassé.
F07	F07, remplacez les piles de la télécommande	<ul style="list-style-type: none"> Puissance de piles basse dans la télécommande 	Remplacez les piles de la télécommande

Code d'erreur	Message dans l'Application pour cheminée au gaz Barbas	Cause possible	Solution possible
F08	F08, contacter l'entretien	<ul style="list-style-type: none"> Alimentation électrique au récepteur (via le module d'éclairage-ventilateur ou l'adaptateur secteur) basse 	Assurez-vous que le module d'éclairage-ventilateur (ou l'adaptateur secteur) fonctionne correctement. Remplacez toutes les pièces endommagées. (Retirez les piles du récepteur, le cas échéant)
F09	F09, (affiché uniquement sur la télécommande)	<ul style="list-style-type: none"> Le récepteur et la télécommande ne sont pas synchronisés 	Synchronisez le récepteur et la télécommande comme indiqué dans le manuel d'installation de l'appareil.
F12	F12, contacter l'entretien	<ul style="list-style-type: none"> La température du récepteur dépasse 60°C. (Uniquement s'il y a des piles dans le récepteur.) 	Retirez les piles du récepteur.
F13	F13, contacter l'entretien	<ul style="list-style-type: none"> La température du récepteur dépasse 80°C. 	Assurez-vous d'une circulation d'air suffisante autour du récepteur. Si nécessaire, protégez le récepteur avec un écran thermique additionnel.
F14	F14, contacter l'entretien	<ul style="list-style-type: none"> Récepteur erroné 	Assurez-vous que le bon récepteur est connecté.
F16	F16, télécommande hors de portée	<ul style="list-style-type: none"> La télécommande est hors de portée plus de 1,5 h Interférence électrique 	Assurez-vous que la télécommande est systématiquement dans la même pièce que la cheminée au gaz. Assurez-vous que les autres appareils électriques ne peuvent pas affecter le fonctionnement de la télécommande de la cheminée au gaz.
F17	F17, contacter l'entretien	<ul style="list-style-type: none"> La tension d'entrée dépasse 7,25 V Dysfonctionnement du module d'éclairage-ventilateur (ou de l'adaptateur secteur) 	Assurez-vous que le module d'éclairage-ventilateur (ou l'adaptateur secteur) fonctionne correctement. Remplacez toutes les pièces endommagées.
F18	F18, contacter l'entretien	<ul style="list-style-type: none"> Le panneau d'interrupteurs/tactile (option) est verrouillé Court-circuit dans câble ou bouton 	Assurez-vous que le panneau d'interrupteurs/tactile fonctionne correctement. Remplacez le panneau d'interrupteurs/tactile et le câble s'il est rompu.

Code d'erreur	Message dans l'Application pour cheminée au gaz Barbas	Cause possible	Solution possible
F19	F19, contacter l'entretien	<ul style="list-style-type: none"> Tension thermoélectrique insuffisante Dysfonctionnement de thermocouple Pression d'entrée de gaz basse Contact direct de flamme au thermocouple incorrect Accumulation de charbon sur le thermocouple Dysfonctionnement de commande de gaz Résistance dans le circuit de courant thermoélectrique 	Assurez-vous que tous les fils de thermocouple sont bien connectés. Assurez-vous que l'alimentation en gaz de la cheminée est correcte. Nettoyez ou remplacez le thermocouple. Remplacez l'unité de commande de gaz.
F26	F26, contacter l'entretien	<ul style="list-style-type: none"> La température du récepteur dépasse 60°C. (Uniquement s'il y a des piles dans le récepteur.) La température du récepteur dépasse 80°C. 	Retirez les piles du récepteur. Assurez-vous d'une circulation d'air suffisante autour du récepteur. Si nécessaire, protégez le récepteur avec un écran thermique additionnel.
F27	F27, contacter l'entretien	<ul style="list-style-type: none"> La télécommande n'a pas été connectée au récepteur depuis plus de 3 heures. 	<p>Mettez de nouvelles piles dans la télécommande. Connectez la télécommande au récepteur. Voir le manuel utilisateur de l'appareil.</p> <p>Assurez-vous que l'alimentation électrique du récepteur est correcte. Connectez la télécommande au récepteur. Voir le manuel utilisateur de l'appareil.</p>
F28	F28, pilote sur demande	<ul style="list-style-type: none"> La flamme pilote s'éteint après 5 jours si durant toute la période la flamme pilote est restée allumée en continu sans que les brûleurs principaux ne soient utilisés. 	Démarrez l'appareil avec la télécommande ou l'Application pour cheminée au gaz Barbas.
F31	F31, contacter l'entretien	<ul style="list-style-type: none"> Erreur électronique générale Câble de connexion de récepteur à boîtier Wi-Fi défectueux 	Appuyez sur le bouton de réinitialisation du récepteur jusqu'au bip sonore. (Voir le manuel utilisateur de l'appareil). Contactez votre revendeur si le problème persiste.

Code d'erreur	Message dans l'Application pour cheminée au gaz Barbas	Cause possible	Solution possible
F41	F41, vérifier le Wi-Fi	<ul style="list-style-type: none"> Aucune alimentation au Boîtier Wi-Fi 3 Barbas ou au routeur Wi-Fi. 	Assurez-vous que l'alimentation électrique est correcte.
		<ul style="list-style-type: none"> Aucune connexion Wi-Fi au Boîtier Wi-Fi 3 Barbas ou au dispositif mobile. 	Assurez-vous que le dispositif mobile est connecté au réseau domestique Wi-Fi correct.
			Assurez-vous que les réglages du routeur Wi-Fi respectent les exigences de la section 4.1. Contactez le fournisseur du routeur si le problème persiste.
F42	F42, vérifier le boîtier Wi-Fi	<ul style="list-style-type: none"> Routeur éteint. 	Assurez-vous que le routeur est allumé.
		<ul style="list-style-type: none"> Aucune connexion entre le routeur et la tablette ou le téléphone mobile. 	Assurez-vous que le dispositif mobile peut se connecter à un réseau Wi-Fi.
		<ul style="list-style-type: none"> Le dispositif mobile n'est pas connecté au réseau domestique Wi-Fi correct. 	Assurez-vous que le dispositif mobile est connecté au réseau domestique Wi-Fi correct.
		<ul style="list-style-type: none"> Le routeur communique avec un autre dispositif. 	Après quelques secondes, l'avertissement d'erreur disparaît dès que le routeur est prêt pour la communication avec le Boîtier Wi-Fi 3 Barbas.
F43	F43, Aucun récepteur connecté, contacter l'entretien	<ul style="list-style-type: none"> Aucune communication entre le récepteur et le Boîtier Wi-Fi 3 Barbas. 	Contactez votre revendeur.
F44	F44, contacter l'entretien	<ul style="list-style-type: none"> Télécommande hors de portée du récepteur. 	Placez la télécommande à proximité de l'appareil.
		<ul style="list-style-type: none"> Les piles de la télécommande sont épuisées. 	Remplacez piles.
		<ul style="list-style-type: none"> Erreur dans le récepteur. 	Appuyez sur le bouton de réinitialisation du récepteur jusqu'au bip sonore. Voir le manuel utilisateur de l'appareil.

Code d'erreur	Message dans l'Application pour cheminée au gaz Barbas	Cause possible	Solution possible
F46	F46, (affiché uniquement sur la télécommande)	<ul style="list-style-type: none"> • Connexion inexistante ou mauvaise entre le récepteur et la télécommande • Aucune alimentation électrique au récepteur (aucune alimentation électrique par le module d'éclairage-ventilateur) • Plage de communication faible (alimentation électrique par le module d'éclairage-ventilateur défaillante, aucune communication de la télécommande avec le récepteur) 	Assurez-vous que l'alimentation électrique du module d'éclairage-ventilateur au récepteur fonctionne correctement. Assurez-vous que les piles de la télécommande sont en bon état.
F49	F49, contacter l'entretien	<ul style="list-style-type: none"> • Le logiciel du récepteur est incompatible avec le boîtier Wi-Fi Version 2 	Remplacez le récepteur par une nouvelle version.
F50	F50, contacter l'entretien	<ul style="list-style-type: none"> • Le logiciel de la télécommande est incompatible avec le boîtier Wi-Fi Version 2 	Remplacez la télécommande par une nouvelle version.



Note : Lorsque vous contactez votre revendeur, assurez-vous que vous disposez des photos des autocollants bleus ou blancs sur le Boîtier Wi-Fi 3 Barbas et sur le récepteur. Le cas échéant et si possible, capturez aussi des écrans de code d'erreur s'affichant sur l'Application pour cheminée au gaz Barbas ou capturez l'écran où le problème est survenu.

11.3 Réinitialisation du Boîtier Wi-Fi 3 Barbas

Appuyez sur le bouton de réinitialisation du Boîtier Wi-Fi 3 Barbas avec un trombone, par exemple.

Appuyez sur le bouton de réinitialisation	LED	Fonction
Mise en marche ou réinitialisation 1 seconde	LED 2 clignotant en rouge, vert et bleu	Si aucun réseau n'est réglé, le mode AP ¹⁾ s'active pendant 2 heures. Si le réseau n'est pas réglé dans les 2 heures, le mode AP devient le Mode veille (LED 2 éteinte).
7 secondes (recommandé)	LED 1 clignotante toute les 0,5 seconde en bleu	Élimine les paramètres Wi-Fi et active le mode AP ¹⁾ pendant 2 heures.
20 secondes	LED 1 clignotante toute les 0,05 seconde en bleu	Restaure les réglages d'usine du Boîtier Wi-Fi 3 Barbas et active le mode AP ¹⁾ pendant 2 heures.

¹ Mode de point d'accès : Le Boîtier Wi-Fi 3 Barbas reconnaît un réseau Wi-Fi et est prêt à s'y connecter.

12 Données techniques

	Boîtier Wi-Fi 3 Barbas
Plage de température	0 °C - 80 °C
Fréquence radio	2,4 GHz
Alimentation électrique	230 VCA / 6 VCC
Communication sans fil	<ul style="list-style-type: none">• Authentification WPA2• Sécurité de cryptage AES 256 bits• Compatible IEEE 801.11 b/g/n• Bluetooth LE v5.0 Classe 1
Consommation électrique	<ul style="list-style-type: none">• Nominale : maxi. 0,5 W• Mode veille: maxi. 5 mA

13 Conditions de la garantie

Pour une demande sous garantie, il est important d'enregistrer l'appareil Barbas après son achat via le site www.barbas.com.

Conditions de la garantie Barbas

Barbas B.V. garantit la qualité des appareils Barbas fournis et celle des matériaux employés. Tous les appareils Barbas ont été développés et fabriqués selon les normes les plus exigeantes de qualité. Si, en dépit de tout, l'appareil Barbas que vous avez acheté présente un quelconque défaut, Barbas B.V. vous offre la garantie de fabricant suivante.

Article 1 : Garantie

1. Si Barbas B.V. détermine que l'appareil Barbas que vous avez acheté est défectueux en résultante d'un défaut de fabrication ou matériel, Barbas B.V. garantit la réparation ou le remplacement de l'appareil à titre gratuit, sans aucun frais de pièces de rechange ou de main-d'œuvre.
2. La réparation ou le remplacement de l'appareil Barbas est entrepris par Barbas B.V. ou le revendeur Barbas, à la discrétion de Barbas B.V.
3. Cette garantie s'ajoute à la garantie nationale légale existante des revendeurs Barbas dealers et de Barbas B.V. dans le pays d'achat et n'est pas destinée à limiter vos droits et prétentions sur le fondement des dispositions juridiques en vigueur.

Article 2 : Conditions de la garantie

1. Si vous souhaitez émettre une réclamation au titre de la garantie, veuillez contacter votre revendeur Barbas.
2. Les réclamations doivent être signalées aussi vite que possible après leur manifestation.
3. Les réclamations sont acceptées uniquement si elles sont communiquées au revendeur Barbas conjointement avec le numéro de série de l'appareil Barbas mentionné dans les documents joints.
4. En outre, l'original du reçu (facture, reçu ou reçu d'espèces) indiquant la date d'achat doit aussi être soumis.
5. Les réparations et remplacements durant la période de garantie ne donnent aucunement droit à une extension de la période de garantie. Après une réparation ou un remplacement de pièces sous garantie, la période de garantie est censée avoir démarré à la date d'achat de l'appareil Barbas.
6. Si une pièce spécifique est éligible au titre de la garantie mais la pièce d'origine n'est plus disponible, Barbas B.V. fait en sorte qu'une pièce alternative offrant pour le moins la même qualité soit fournie.

Article 3 : Exclusions de la garantie

1. La garantie relative à l'appareil Barbas perd ses effets dans les cas suivants :
 - a. l'installation ne respecte pas les instructions d'installation ou la réglementation nationale /locale ;
 - b. l'installation, la connexion ou la réparation n'a pas été confiée à un revendeur Barbas ;
 - c. l'utilisation ou la maintenance n'a pas respecté les instructions d'usage ;

- d. modification, négligence ou traitement brutal ;
 - e. dommages résultant de causes externes (hors de l'appareil lui-même), ainsi la foudre, un dégât des eaux ou un incendie ;
2. En outre, la garantie est annulée si l'original du reçu d'achat présente une modification, une suppression ou une élimination, voire est illisible.

Article 4 : Région de garantie

1. La garantie est uniquement valide dans les pays de commercialisation des appareils Barbas via un réseau de revendeurs officiels.

Article 5 : Période de garantie

1. Cette garantie est accordée uniquement durant sa période de garantie.
2. Le corps de l'appareil Barbas est garanti pour une période de 10 ans contre tous les défauts inhérents à la fabrication et aux matériaux, à partir de la date d'achat.
3. Pour les autres pièces de l'appareil Barbas, une garantie similaire s'applique pendant deux ans à compter de la date d'achat.
4. Pour les pièces utilisateur - vitre, bourrelet d'étanchéité de vitre et intérieur de la chambre de combustion - une garantie similaire s'applique jusqu'à la première combustion.

Article 6 : Responsabilité

1. Une réclamation acceptée par Barbas B.V. au titre de cette garantie n'implique pas automatiquement l'acceptation par Barbas B.V. de la responsabilité envers des dommages possibles. La responsabilité de Barbas B.V. ne s'étend jamais au-delà des éléments énoncés dans ces conditions de la garantie. Toute responsabilité de Barbas B.V. pour les dommages conséquents est expressément exclue.
2. L'énoncé de cette disposition n'est pas valide si et dans la mesure où une disposition obligatoire l'exige.
3. Tous les accords conclus par Barbas B.V. sont, sauf mention contraire spécifique, effectués par écrit et dans la mesure où ils sont permis par la législation applicable, soumis aux conditions générales de vente et de livraison FME-CWM pour le secteur technologique.

Barbas B.V.
Hallenstraat 17
5531 AB Bladel
Pays-Bas

E-mail : info@Barbas.com

Conservez soigneusement les documents joints : ils indiquent le numéro de série de l'appareil. Il vous sera nécessaire pour émettre une réclamation au titre de la garantie.

barbas .

Votre revendeur Barbas